

Jurnal_Skripsi_10_halaman_ACC _FUL_TERBARU_PLAGIASI.pdf

by

Submission date: 11-Aug-2023 09:00AM (UTC+0700)

Submission ID: 2144199229

File name: Jurnal_Skripsi_10_halaman_ACC_FUL_TERBARU_PLAGIASI.pdf (869.79K)

Word count: 4327

Character count: 25197

Relayout of Forklift Repair Facilities Using the Activity Relationship Chart (ARC) Method and Area Allocation diagram (AAD)

Relayout Fasilitas Perbaikan Forklift Dengan Menggunakan Metode Activity Relationship Chart (ARC) dan Area Allocation diagram (AAD)

Mochamad Afan Wahyu Prediansyah¹⁾, Atikha Sidiq Cahyana^{*2)}

¹⁾Program Studi Teknik Industri, Universitas Muhammadiyah Sidoarjo, Indonesia

²⁾Program Studi Teknik Industri, Universitas Muhammadiyah Sidoarjo, Indonesia

*Email Penulis Korespondensi: atikhasidhi@umsida.ac.id

Abstract. PT Karya mitra teknik is a company engaged in repair services and rental of heavy equipment such as trucks, cranes and forklifts. In 2022, the company is still experiencing problems with the length of forklift repair work which reaches one month, allegedly this is caused by the poor layout of the facilities.. This is because the process of transferring forklift repairs from one department to another takes a long time due to the repair process from one place to another. From the observations, it can be seen that the process of moving forklift repair from one department to another takes a long time due to the repair process from one place to another. The purpose of this study is to identify the causes of problems in the process of moving repairs in the workshop and provide layout proposals at PT. Karya mitra teknik.. For problem solving, the Activity Relationship Chart (ARC) and Analysis Allocation Diagram (AAD) methods are used because they can identify problems and determine the layout in each area based on proximity factors. The results of this study obtained an efficient layout of repair facilities, namely from the total distance before 110 meters to 55 meters.

Keywords - Forklift, facility layout, Activity Relationship Chart (ARC) and Analysis Allocation Diagram (AAD)

Abstrak. PT Karya mitra teknik merupakan perusahaan yang bergerak pada bidang jasa perbaikan dan penyewaan alat berat seperti truck, crane dan forklift. Pada tahun 2022 perusahaan masih mengalami kendala terhadap lamanya waktu pengerjaan perbaikan forklift yang mencapai satu bulan, diduga hal tersebut disebabkan oleh tata letak fasilitas yang kurang baik. Dari hasil observasi terlihat proses pemindahan perbaikan forklift dari satu departemen ke departemen lain membutuhkan waktu yang lama dikarenakan proses perbaikan dari satu tempat ke tempat lain. Tujuan penelitian ini adalah untuk mengidentifikasi penyebab lamanya proses pemindahan perbaikan di bengkel dan memberikan usulan layout pada PT. Karya Mitra Teknik. Untuk penyelesaian permasalahan digunakan metode Activity Relationship Chart (ARC) dan Analisis Alocation Diagram (AAD) karena dapat mengidentifikasi masalah dan menentukan layout pada setiap area berdasarkan faktor kedekatan. Hasil dari penelitian ini di dapatkan layout tata letak fasilitas perbaikan yang efisien yaitu dari total jarak sebelumnya 101 meter menjadi 55 meter. **Kata Kunci -** Forklift, Tata letak fasilitas, Activity Relationship Chart (ARC) dan Analisis Alocation Diagram (AAD)

I. Pendahuluan

Forklift merupakan alat angkut berat yang digunakan untuk mempermudah aktifitas dalam melakukan aktifitas pemindahan suatu barang dalam proses manufaktur dari satu tempat ke tempat lain atau juga untuk menaikkan dan menurunkan barang dari suatu tempat penyimpanan seperti rak-rak yang tinggi atau dari kendaraan angkut lainnya.[1] Dalam melakukan perencanaan tata letak dan fasilitas yang merupakan hal terpenting dalam membangun suatu fasilitas dalam suatu proses industri. Tata letak fasilitas sangat mempengaruhi suatu proses dikarenakan berkaitan dengan proses produksi dalam upaya meningkatkan efisiensi dan juga proses dalam produksi. Untuk merencanakan tata letak fasilitas yang baik perlu dilakukan pendekatan-pendekatan secara optimal dalam penempatan-penempatan alat dan juga fasilitas kerja lainnya secara efisien. [2]. Tingginya persaingan dalam dunia industri ini pada akhirnya mengharuskan perusahaan untuk dapat menentukan strategi yang baik agar dapat menjaga produktivitas sehingga mendapatkan keuntungan yang baik. [3] Perancangan tata letak fasilitas adalah suatu hal yang berfungsi untuk mendukung dan memperlancar suatu aktivitas di sebagian tempat kerja semacam, toko, restoran, gudang, dan juga pabrik [4] PT. Karya Mitra Teknik merupakan salah satu perusahaan penyedia layanan dan jasa yang bergerak di

bidang penyewaan dan perawatan alat berat berupa *forklift* dengan berbagai jenis model *forklift* yang sesuai dengan kebutuhan konsumen. PT. Karya Mitra Teknik juga melayani perbaikan *forklift* mulai dari pengantian *sperepart, maintenance* dan pengecekan unit *forklift* secara rutin. PT. Karya Mitra Teknik mempunyai pelanggan tetap dari

Copyright © Universitas Muhammadiyah Sidoarjo. This is an open-access article distributed under the terms of the Creative Commons Attribution License (CC BY). The use, distribution or reproduction in other forums is permitted, provided the original author(s) and the copyright owner(s) are credited and that the original publication in this journal is cited, in accordance with accepted academic practice. No use, distribution or reproduction is permitted which does not comply with these terms.

berbagai perusahaan yang membutuhkan alat angkut berat seperti *forklift* untuk melakukan proses produksi dan pemindahan bahan. Dalam merencanakan suatu *layout* tata letak fasilitas biasanya berhubungan dengan perancangan yang teliti dan tepat dalam menyusun letak peralatan produksi. Perencanaan tata letak yang merupakan salah satu cara atau metode dan tahap saja dalam merancang suatu proses atau aliran kegiatan yang sangat luas dan saling berkaitan dan berhubungan langsung secara keseluruhan dalam membentuk proses perancangan tata letak dan fasilitas [5]. *Layout* atau tata letak fasilitas memiliki pengaruh yang cukup besar karena dapat mempengaruhi tingkat efektifitas dalam sebuah proses pekerjaan. Penataan tempat fasilitas atau area yang baik dan efektif dapat membantu perusahaan dalam mempersingkat waktu dan menghemat biaya [6].

Lamanya waktu pengerjaan perbaikan *forklift* dipengaruhi tata letak fasilitas yang kurang baik dikarenakan proses pemindahan perbaikan *forklift* dari satu area ke area lainnya dan area fasilitas lainnya tidak efisien. Sebagai *customers* PT. Karya Mitra Teknik menuntut perbaikan unit yang lebih cepat dan juga efisien sekaligus murah, *customers* dalam hal ini adalah perusahaan yang membutuhkan jasa perbaikan di PT. Karya Mitra Teknik harus menunggu lama yang akan mengakibatkan *forklift* yang digunakan dalam pemindahan bahan dari proses produksi akan mengalami kendala. Tata letak pabrik dan pemindahan bahan (*plant layout*) atau bisa juga disebut sebagai tata letak fasilitas dan pemindahan bahan (*facilities layout*) adalah salah satu metode dalam perancangan tata letak fasilitas-fasilitas pabrik maupun area untuk mendukung kelancaran aliran proses produksi [7]. Tata letak fasilitas dimana di dalamnya meliputi gudang dimana area gudang merupakan salah satu tempat penyimpanan barang sementara atau jangka waktu yang lama baik dalam bentuk bahan baku (*raw materials*), barang separuh jadi (*good in process*) atau bahan jadi (*finished good*). Area gudang atau *storage* biasanya mempunyai fungsi sebagai tempat penyimpanan yang sangat penting untuk dapat menjaga bahan baku atau penyimpanan dalam kelancaran proses operasi maupun proses industri dan jasa lainnya [8].

Tujuan penelitian ini adalah untuk mengusulkan rancangan *layout* fasilitas dan mendapatkan efisiensi penurunan jarak tempuh antar fasilitas pada PT. Karya Mitra Teknik dengan cara melakukan perbaikan dengan memberikan usulan tata letak fasilitas menggunakan metode *Activity Relationship Chart* (ARC) dan *Area Allocation diagram* (AAD) untuk mengetahui kedekatan tata letak fasilitas yang efisien dan efektif dapat menggunakan metode *Activity Relationship Chart* (ARC) yaitu peta hubungan aktivitas yang merupakan salah satu metode cara dan teknik dalam menentukan tata letak fasilitas yang sederhana yang akan digunakan dalam melakukan perancangan tata letak departemen atau fasilitas dari derajat hubungan kegiatan [9]. *Activity Relationship Chart* (ARC) yaitu suatu metode yang digunakan untuk dapat mengetahui seberapa penting atau tingkat hubungan suatu aktifitas dengan aktivitas yang dilakukan di setiap area kerja satu dengan area kerja lainnya secara berhubungan dan berkaitan. [10] sedangkan *Area Allocation Diagram* (AAD) adalah kelanjutan dari metode ARC yang dimana pada metode ARC dapat diketahui sebuah kesimpulan dari suatu tingkat dari suatu kepentingan yang telah di analisis antara suatu aktivitas dengan aktifitas lainnya. Untuk itu di dapatkan sebuah kesimpulan bahwa ada sebagian dari suatu aktivitas yang di lakukan pendekatan dengan suatu aktivitas yang lain dan juga sebaliknya [11].

II. Metode

Pada penelitian ini di lakukan dengan cara observasi lapangan dalam pengamatan yang dilakukan, tata letak fasilitas pada perusahaan pada area perbaikan *forklift* dengan cara mengamati secara langsung proses perbaikan dan pemindahannya dari area perbaikan dengan area perbaikan lainnya dan wawancara dilakukan kepada pemilik perusahaan, manajer, dan mekanik. Pemilihan narasumber dalam wawancara merupakan orang-orang yang secara langsung berhubungan dengan permasalahan pada penelitian ini. Wawancara dilakukan dengan mengajukan beberapa pertanyaan dan hasil wawancara di rangkum sebagai hasil dari pengambilan data. Data yang di dapatkan dari hasil wawancara kemudian diidentifikasi permasalahan yang terjadi pada *layout* awal sebelum di lakukannya perancangan tata letak fasilitas sebagai usulan perbaikan *layout*. Perancangan dilakukan dengan metode *Analysis Relationship Chart* (ARC) dan metode *Analysis Allocation Diagram* (AAD).

5 *Analysis Relationship Chart* (ARC)

Peta proses dalam hubungan aktivitas kegiatan kerja atau *Activity Relationship Chart* (ARC) merupakan suatu cara atau metode yang digunakan di dalam melakukan suatu perancangan dan perencanaan tata letak fasilitas berdasarkan suatu aliran atau hubungan aktivitas dari area produksi atau area di dalam suatu pabrik yang dihitung dalam melakukan penilaian secara kualitatif atau cenderung dilandasi oleh pertimbangan yang dapat bersifat subyektif dari setiap fasilitas produksi atau departemen produksi yang ada. Penilaian ini dilakukan berdasarkan pertimbangan-pertimbangan yang memiliki sifat kualitatif dan dilambangkan atau disimbolkan dengan huruf (A, I, U, E, O, dan X) yang digunakan pada bagian kotak atas, dan angka yang merupakan sandi yang menunjukkan suatu alasan

yang dilakukan setiap kedekatan fasilitas yang diletakkan pada bagian bawah [12]. Dalam pengertian dan penjelasan lainnya, tata letak pabrik sdan fasilitas fisik dan prasarana seperti (tanah, Perlengkapan, dan bangunan). Untuk dapat mengetahui metode dan juga desain dari suatu layout perlu mempertimbangkan unsur-unsur dasar dalam pembuatan desain pabrik atau fasilitas yang tata penempatan dan ruang lingkungnya luas, yaitu meliputi sebuah perencanaan keuangan, penentuan tempat atau lokasi dan semua desain yang harus memenuhi kebutuhan dan kapasitas suatu perusahaan. [13] Metode *Activity Relation chart* (ARC) merupakan metode atau cara dalam memperhitungkan aliran material yang dapat diukur dengan metode kualitatif dengan menggunakan tolak ukur atau dengan kedekatan antara hubungan area fasilitas (*departemen*) dengan area fasilitas lainnya. Penilaian di lakukan agar dapat memberikan dan mendekatkan hubungan antara area kerja yang di catat kemudian di lakukan pencocokan penilaian kedekatan ke dalam (*Activity Relationship Chart*) [14].

5 **Analysis Allocation Diagram (AAD)**

3 **Area Allocation Diagram (AAD)** yaitu merupakan suatu gambaran **Area Allocation Diagram (AAD)** merupakan bentuk atau suatu diagram atau *block* yang saling berdekatan dan bersebelahan antara suatu area fasilitas dan kegiatan yang dilakukan. **Area Allocation Diagram (AAD)** adalah *block template* atau gambaran umum, informasi yang dapat dilihat dari fungsi suatu area saja, sedangkan penggambar visualisasi nya dalam bentuk gambaran lengkap dapat dilihat pada gambar peta atau gambaran yang merupakan suatu hasil akhir yang di dapat dari menganalisa dan memeperhitungkan perencanaan tata letak dan fasilitas dalam suatu kegiatan pemindahan guna mempersingkat dan mengurangi biaya yang di dikeluarkan, optimasi ini bertujuan untuk melihat secara langsung area kerja yang telah di tentukan [15]. Perancangan fasilitas sangat penting digunakan untuk dapat memaksimalkan area kerja yang bertujuan untuk menekan biaya dan efektifitas dari suatu produksi. [16] Untuk membuat area kerja yang efektif maka di perlukan perbaikan dalam tata letak (*layout*) dalam membuat tata letak fasilitas atau *facility layout planning* adalah asuatu cara pendekatan dalam dunia manufaktur yang biasa digunakan oleh suatu perusahaan dalam melakukan perancangan tatak letak fasilitas mereka [17]. Keseluruhan kegiatan penelitian ini digambarkan dengan diagram alir yang terlihat pada Gambar 1.

Gambar 1. Diagram Alir Penelitian

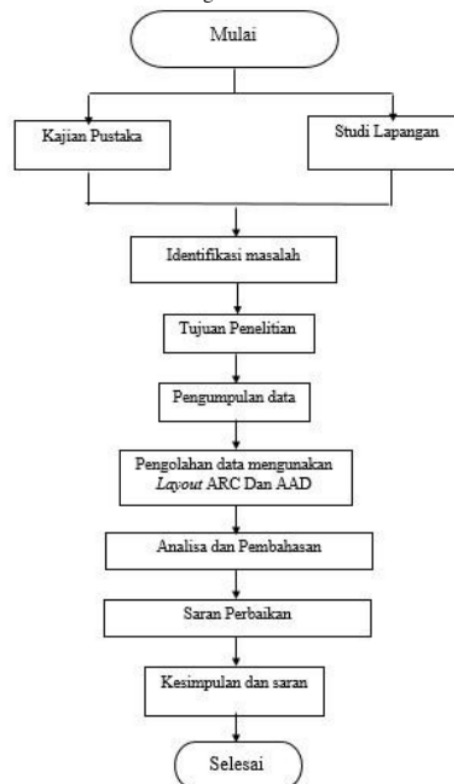

III. HASIL DAN PEMBAHASAN

Layout Awal

Area perbaikan *forklift* terdiri dari beberapa bagian atau stasiun mulai dari area pengecekan, area perbaikan, dan area pengetesan *forklift* dimana terdapat beberapa aktifitas perbaikan pada gambar 2

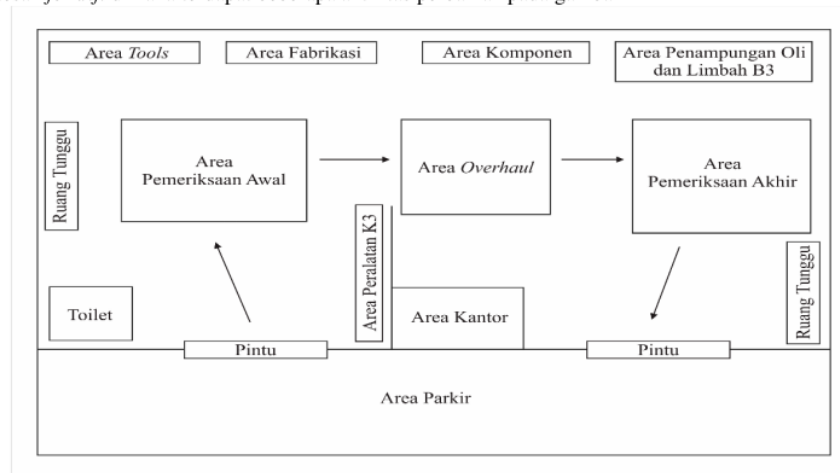

Gambar 2. Layout awal

Keterangan gambar : (a). Ruang tunggu, ruang tunggu di gunakan untuk tempat beristirahat dan menunggu alat *forklift* selesai di cek atau di pebaiki bagi customers. (b). Toilet, merupakan tempat sanitasi kebutuhan kebersihan bagi customers dan karyawan. (c.) Area Pemeriksaan awal merupakan tempat pemeriksaan awal dimana *forklift* di cek kondisinya untuk mengetahui kerusakan yang terjadi. (d) Area perlatan K3 merupakan area penyimpanan alat keselamatan bagi para pekerja atau mekanik yang di gunakan dalam proses perbaikan (e.) Area tools merupakan area penyimpanan peralatan yang di gunakan untuk melakukan perbaikan. (f.) Area fabrikasi merupakan area yang di gunakan dalam memperbaiki komponen mesin yang rusak (g.) Area komponen merupakan area penyimpanan komponen atau suku cadang *forklift* (h.) Area overhaul merupakan area perbaikan utama dimana *forklift* di bongkar dan di perbaiki (h.) Area penampungan Oli dan Limbah B3 merupakan area pembuangan sisa-sisa material dari perbaikan yang di lakukan seperti oli dan minyak (i.) Area pemeriksaan akhir merupakan area dimana *forklift* di uji kelayakanya setelah di lakukan perbaikan (j) Area kantor merupakan area tempat pengurusan adminitrasi.

Pada area fasilitas perbaikan *forklift* di dapatkan hasil luas area dari pengamatan yang sudah di lakukan pada area fasilitas perbaikan

Tabel 1. Luas Area

Area Aktifitas	Kode	Panjang (m)	Lebar (m)	Luas (m ²)
Ruang Tunggu	A	2,5	2,5	5,5
Toilet	B	3	3	9
Area Pemeriksaan awal	C	8	8	64
Area peralatan k3	D	4	5	20
Area Peralatan/tools	E	4	6	24
Area fabrikasi	F	4	3	12
Area komponen	G	2,5	2,5	5,5
Area Overhaul	H	10	7	70
Area penampungan Oli dan Limbah B3	I	2	3	6
Area Pemeriksaan Akhir	J	8	8	36
Area Kantor	K	10	7	70
Total luas				322

Pada tabel 1 merupakan luas area dari fasilitas –fasilitas yang di ukur secara langsung, untuk mengetahui luas area dari setiap fasilitas perbaikan dengan menghitung panjang dan lebar maka dapat di ketahui seberapa luas area dari setiap fasilitas yang ada. Untuk melakukan perancangan tata letak fasilitas atau *Layout* langkah yang harus di lakukan adalah menentukan jumlah stasiun kerja atau area yang harus di dekatkan untuk mengurangi proses lamanya waktu

perbaikan dikarenakan jarak perpindahan proses perbaikan yang tidak efektif atau efisien. Tabel 2 merupakan data jarak antara fasilitas dengan fasilitas lain.

Tabel 2. Jarak Antara Area

No	Dari	Ke	Jarak (m)
A.	Ruang Tunggu	Toilet	10
B.	Toilet	Area Pemeriksaan awal	15
C.	Area Pemeriksaan awal	Area peralatan k3	8
D.	Area peralatan k3	Area Peralatan/tools	10
E.	Area Peralatan/tools	Area fabrikasi	5
F.	Area fabrikasi	Area komponen	8
G.	Area komponen	Area <i>Overhaul</i>	5
H.	Area <i>Overhaul</i>	Area penampungan Oli dan Limbah B3	10
I.	Area penampungan Oli dan Limbah B3	Area Pemeriksaan Akhir	5
J.	Area Pemeriksaan Akhir	Area Kantor	15
K.	Area Kantor	Ruang Tunggu	10
Total jarak			101

Pada tabel 2 di ketahui jarak antara fasilitas dari ruang tunggu, toilet, area pemeriksaan awal, area peralatan k3, area peralatan/tools, area fabrikasi, area komponen, area *overhaul*, area penampungan limbah B3, area pemeriksaan akhir dan juga area kantor yang dimana jarak antara fasilitas tersebut merupakan jarak pada area perbaikan.

A. Pengolahan Data Menggunakan Activity Relationship Chart (ARC)

Dalam proses pembuatan *Activity Relationship Chart* (ARC) di dapat dari data-data aktifitas proses perbaikan yang akan di hubungkan satu dengan lainnya antar aktifitas untuk mengetahui tingkat kedekatan yang di perlukan. Hubungan antar aktifitas dapat di tinjau dari beberapa aspek seperti hubungan anatara organisasi, aliran proses perbaikan, peralatan yang di gunakan, pekerja dan operator, keterkaitan antara lingkungan dan informasi. *Activity Relationship Chart* (ARC) adalah suatu gambaran yang dapat berkaitan dengan hubungan antar aktifitas yang di simbolkan dengan belah ketupat dimana di bagian atas merupakan simbol kedekatan dengan huruf dan warna sedangkan bagian bawah dengan simbol angka merupakan alasan yang di gunakan untuk mengukur derajat keterkaitan [14]. Tabel 3 merupakan simbol derajat kedekatan dan kode kedekatan yang di gunakan untuk menunjukkan derajat kedekatan untuk pengolahan data menggunakan metode *Activity Relationship Chart* (ARC).

Tabel 3. Kode Alasan Derajat Kedekatan

Kode Alasan	Deskripsi Alasan Kedekatan
1	Menggunakan catatan kerja yang sama
2	Menggunakan pekerja atau operator yang sama
3	Menggunakan Ruang Kerja yang sama
4	Derajat atau tingkat hubungan pribadi atau personal
5	Derajat hubungan diatas kertas
6	Urutan aliran kerja
7	Melaksanakan pekerjaan yang sama
8	Menggunakan peralatan kerja yang sama
9	Kemungkinan bau tidak sedap, berbahaya, bising dan kotor
10	Kemudahan akses

Pada tabel 4 merupakan tabel hubungan derajat kedekatan antara aktifitas yang di tunjukan dengan tingkat kepentingan antara aktifitas yang di gambarkan menggunakan huruf, deskripsi alasan kedekatan, kode garis dan kode warna yang berbeda.

Tabel 4. Hubungan derajat kedekatan

1	Ruang Tunggu	A		I	O	U	U	U	U	U	X	U	O
2	Toilet	B			U	U	U	U	U	U	U	U	U
3	Area Pemeriksaan awal	C				A	A	E	E	A	U	E	E
4	Area peralatan k3	D					A	E	E	E	U	U	U
5	Area Peralatan/tools	E						A	E	E	U	O	U
6	Area fabrikasi	F							A	E	U	I	U
7	Area komponen	G								E	X	E	U
8	Area Overhaul	H									U	E	U
9	Area penampungan Oli dan Limbah B3	I										X	U
10	Area Pemeriksaan Akhir	J											O
11	Area Kantor	K											

Pada tabel 4 *worksheet* yang merupakan lembar kerja yang di buat untuk menyederhanakan *Activity Relationship Chart* (ARC) dari area ruang tunggu hingga area kantor dengan derajat hunungan antara aktifitas. Setelah melakukan analisis menggunakan metode *Activity Relationship Chart* (ARC) selanjutnya untuk menentukan kedekatan antara aktifitas dan derajat hubungan kerja selanjutnya adalah membuat *Activity Relationship Diagram* (ARD). Dimana dalam perancangan *Activity Relationship Diagram* (ARD) ini menggunakan garis dan warna tertentu untuk menentukan seberapa besar derajat kedekatan antar fasilitas.

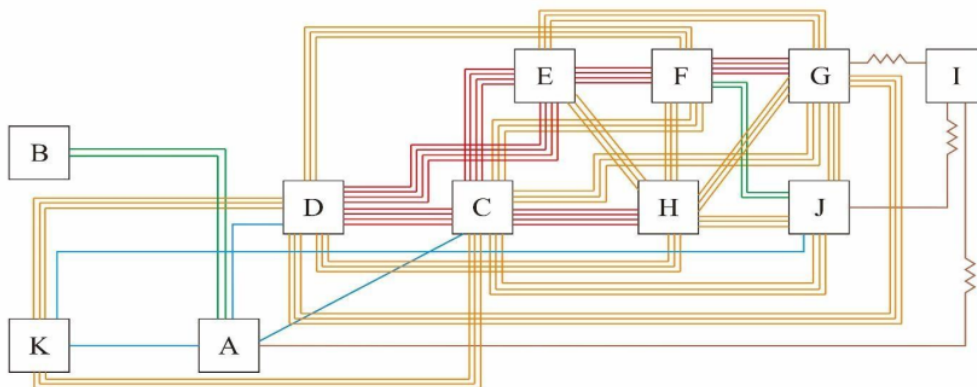

Gambar 3. *Activity Relationship Diagram* (ARD)

Dapat di lihat pada gambar 3 jika suatu area kerja memiliki derajat hubungan yang berbeda-beda seperti fasilitas A (ruang tunggu) dengan fasilitas K (kantor) memiliki derajat hubungan E yang artinya kedekatan biasa dengan alasan bahwa kedua area tersebut tidak secara langsung berhubungan dengan aktifitas pada area kantor. Sedangkan area C (Area inspeksi awal) dengan fasilitas H yang merupakan (Area perbaikan) memiliki derajat kedekatan A dimana penting di dekatkan area urutan pekerjaan yang di lakukan yang di lambangkan dengan empat garis yang artinya sangat penting di dekatkan. Langkah selanjutnya adalah melakukan analisa dan perbandingan *layout* awal dan akhir dengan metode *Activity Relationship Diagram* ARD.

B. Pengolahan data menggunakan *Activity Allocation Diagram* (AAD)

Setelah melakukan analisa menggunakan metode ARC untuk menentukan kedekatan antara aktifitas dan derajat hubungan kerja selanjutnya adalah membuat *Activity Allocation Diagram* (AAD) perancangan AAD ini merupakan gambaran dari usulan tata letak fasilitas awal yang akan dilakukan, dimana dalam AAD ini menggabungkan rancangan ARC untuk kedekatan dari fasilitas perbaikan. Untuk *Activity Allocation Diagram* (AAD) pada gambar 5.

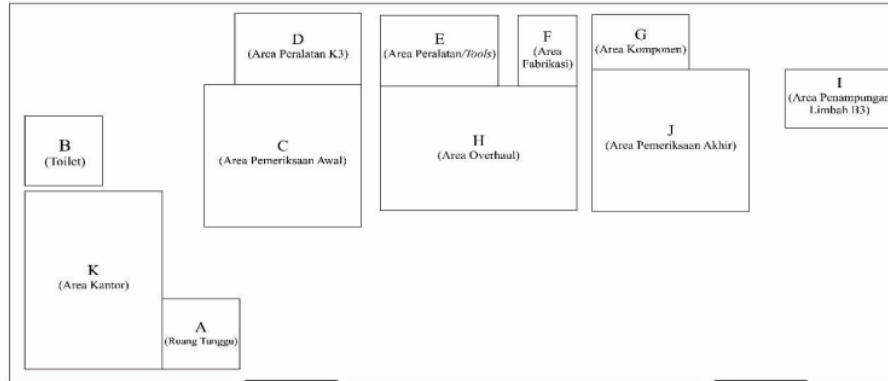

Gambar 5. Layout usulan *Activity Allocation Diagram* (AAD)

Pada gambar 5. *Layout* terdapat perbedaan dari *Layout* awal dari penataan ruang dan juga area yang berhubungan satu sama lain, pada *Layout* usulan penataan setiap area kerja sudah disesuaikan dengan derajat hubungan kerja dan keterkaitan antar area menggunakan metode ARC sehingga area kerja dapat tertata dengan baik dan sesuai dengan urutan pekerjaan maupun hubungan antara area pekerjaan serta dapat memotong jarak dan waktu sehingga di dapatkan *Layout* yang efisien.

Tabel 5. Perbandingan jarak antara aktifitas

No	Dari	Ke	Jarak awal (m)	Jarak Akhir (m)
A.	Ruang Tunggu	Toilet	10	5
B.	Toilet	Area Pemeriksaan awal	15	5
C.	Area Pemeriksaan awal	Area peralatan k3	8	2
D.	Area peralatan k3	Area Peralatan/tools	10	2
E.	Area Peralatan/tools	Area fabrikasi	5	2
F.	Area fabrikasi	Area komponen	8	2
G.	Area komponen	Area Overhaul	5	5
H.	Area Overhaul	Area penampungan Oli dan Limbah B3	10	5
I.	Area penampungan Oli dan Limbah B3	Area Pemeriksaan Akhir	5	10
J.	Area Pemeriksaan Akhir	Area Kantor	15	15
K.	Area Kantor	Ruang Tunggu	10	2
	Total		101	55

Pada tabel 5 perhitungan jarak antara aktifitas di dapatkan hasil perbandingan perhitungan antara jarak *layout* awal dengan *layout* akhir setelah di lakukan perancangan *layout* fasilitas menggunakan metode *Area relationship diagram* (ARC) dan *Activity allocation diagram* (AAD).

C. Pembahasan hasil

Berdasarkan hasil dari penelitian yang telah dilakukan didapatkan perbedaan yang sangat signifikan terhadap *layout* awal dan *layout* akhir usulan mulai dari penataan area pekerjaan dan juga jarak yang sebelumnya sangat jauh sekarang menjadi lebih dekat dan juga lebih efisien untuk mempermudah proses pengerjaan area perbaikan. Hasil yang didapat dari penelitian ini yaitu pada *layout* awal diketahui jarak semua fasilitas sejauh 101 meter dengan tidak adanya area parkir untuk kendaraan *forklift* untuk menunggu antrian pada saat akan dilakukan perbaikan, sedangkan pada usulan *layout* di dapatkan jarak semua fasilitas sejauh 55 meter dengan perubahan area yang sangat signifikan dengan batasan masalah berupa tidak memperhitungkan *material handling* atau lamanya waktu perbaikan dan biaya perbaikan mulai dari area kantor, ruang tunggu, toilet, area pemeriksaan awal, area peralatan K3, Area peralatan atau *tools*, area fabrikasi, area komponen, area *overhaul*, Area penampungan Oli dan limbah b3, area pemeriksaan akhir dikarenakan adanya perubahan tata letak fasilitas seperti area pemeriksaan awal, area *overhaul*, area perbaikan akhir, sehingga nilai presentase efektivitasnya 45.54% dan dapat ditambahkan area untuk menunggu proses perbaikan dan juga area sesudah proses perbaikan.

IV. SIMPULAN

Hasil penelitian ini didapatkan hasil nilai efektivitas pada area fasilitas perbaikan *forklift* yaitu jarak total fasilitas yang sebelumnya 101 meter menjadi 55 meter. Selain itu di dapatkan *layout* usulan perbaikan yang dibuat berdasarkan derajat kedekatan yang lebih efisien. Kelemahan pada penelitian ini adalah tidak menghitung *material handling* atau lamanya waktu pengerjaan setiap *unit forklift* pada area perbaikan utama. Penelitian ini dapat dilanjutkan dengan menggunakan metode *Blockplant* sehingga hasil *layout* yang di dapatkan lebih optimal.

Ucapan Terima Kasih

Ucapan terima kasih disampaikan kepada pihak Universitas Muhammadiyah Sidoarjo dan PT. Karya Mitra Teknik sebagai tempat pelaksanaan penelitian.

REFERENSI

- [1] A. Halim, I. Anshory, and J. Jamaaluddin, "Sistem Pendeteksi Mundur Dan Manuver Pada Forklift Menggunakan Sensor Ultrasonik Berbasis Arduino," *Cyclotron*, vol. 2, no. 2, pp. 13–17, 2019, doi: 10.30651/cl.v2i2.3255.
- [2] A. A. Maulina Pramesti, Heru Santoso Hadi Subagyo, "Perencanaan Ulang Tata Letak Fasilitas Produksi (Pramesti et al.) 149," *J. Sos. Ekon. dan Kebijak. Pertan.*, vol. 3, no. 2, pp. 150–164, 2019.
- [3] A. Ahmad and U. Nugeroho, "Jurnal Optimasi Teknik Industri Usulan Perbaikan Tata Letak Fasilitas Pabrik Tahu dengan Metode Systematic Layout Planning," pp. 65–69, 2021.
- [4] A. D. Budianto and A. S. Cahyana, "Re-Layout Tata Letak Fasilitas Produksi Imitasi Pvc Dengan Menggunakan Metode Systematic Layout Planning Dan Blocplan," *J. Ilm. Din. Tek.*, no. 2, pp. 23–32, 2021, [Online]. Available: <https://www.unisbank.ac.id/ojs/index.php/ft1/article/view/8738>
- [5] Susanto, "DENGAN MENGGUNAKAN METODE ALGORITMA CRAFT Teknik Industri Fakultas Teknologi Industri Universitas Pembangunan Nasional ' Veteran ' Jawa Timur Email : Febri.ekosusanto@gmail.com Pekerjaan merancang tata letak fasilitas seringkali dikira hanya berhubungan d," vol. 3, no. 2, pp. 1–13, 2019.
- [6] Y. T. Prasetyo and A. F. Fudhla, "Layout Improvement with Dedicated Storage Approach in Food and Beverage Product Warehouse Perbaikan Tata Letak Fasilitas Gudang Dengan Pendekatan Dedicated Storage Pada Gudang Distribusi Barang Jadi Industri Makanan Ringan Layout Improvement with Dedicated Storage Approach in Food and Beverage Product Warehouse," no. June, 2021, doi: 10.24014/jti.v7i1.11283.
- [7] A. F. Islaha and A. S. Cahyana, "Upaya Peningkatan Produktivitas Dengan Meminimasi Waste Menggunakan From To Chart (FTC)," *PROZIMA (Productivity, Optim. Manuf. Syst. Eng.)*, vol. 1, no. 2, pp. 107–115, 2017, doi: 10.21070/prozima.v1i2.1289.
- [8] R. E. Hidayat and B. I. Putra, "Re-Layout Tata Letak Gudang Material Menggunakan Metode Dedicated Storage Pada Gudang PT . ABC," vol. 3, no. 2, pp. 49–54, 2019.
- [9] Jamalludin, A. Fauzi, and H. Ramadhan, "Metode Activity Relationship Chart (Arc) Untuk Analisis Perancangan Tata Letak Fasilitas Pada Bengkel Nusantara Depok," *Bull. Appl. Ind. Eng. Theory*, vol. 2, no. 1, pp. 20–22, 2020.
- [10] B. Saputra, Z. Arifin, and A. Merjani, "Juli 2020 IMPROVEMENT OF FACILITY LAYOUT USING SYSTEMATIC LAYOUT PLANNING (SLP) METHOD TO REDUCE MATERIAL MOVEMENT

- DISTANCE (CASE STUDY AT UKM KERUPUK KAROMAH) E-ISSN 2598-9987 Identifikasi Masalah Tujuan Penelitian Sesuai dengan perumusan masalah ter,” vol. 8, no. 1, 2020.
- [11] M. R. Rosyidi, “Analisa Tata Letak Fasilitas Produksi Dengan Metode Arc, Ard, Dan Aad Di Pt. Xyz,” *WAKTU J. Tek. UNIPA*, vol. 16, no. 1, pp. 82–95, 2018, doi: 10.36456/waktu.v16i1.1493.
- [12] S. N. Irrawan, R. A. Simanjuntak, and M. Yusuf, “ISSN : 2338-7750 Institut Sains & Teknologi AKPRIND Yogyakarta Jurnal REKAVASI ISSN :,” *J. REKAVASI*, vol. 7, no. 1, 2019.
- [13] L. A. Suminar, W. Wahyudin, and B. Nugraha, “Analisis Perancangan Tata Letak Pabrik Pt. Xyz Dengan Metode Activity Relationship Chart (Arc),” *J. Sains dan Teknol. J. Keilmuan dan Apl. Teknol. Ind.*, vol. 20, no. 2, p. 181, 2020, doi: 10.36275/stsp.v20i2.276.
- [14] Sofyan, “RELAYOUT GUDANG BARANG JADI UNTUK MEMAKSIMALKAN KAPASITAS PRODUK JADI DENGAN MENGGUNAKAN METODE ACTIVITY RELATION CHART DAN SHARED STORAGE,” pp. 185–197, 2015.
- [15] Yukistio, “PERANCANGAN ULANG TATA LETAK DISPLAY RETAIL FASHION MENGGUNAKAN ACTIVITY RELATIONSHIP CHART (ARC),” vol. 10, no. 1, pp. 21–30, 2022.
- [16] R. A. Simanjuntak, E. W. Asih, and F. Winardi, “USULAN PERBAIKAN TATA LETAK FASILITAS PRODUKSI KAYU OLAHAN MENGGUNAKAN METODE ACTIVITY RELATIONSHIP CHART , CRAFT DAN FROM TO,” no. November, pp. 10–17, 2022.
- [17] B. I. A. Muttaqin¹, U. Asfari², H. Mardhiana³, S. Adhitya, Shamaradewa⁴, and Gagas Putra Dawangga⁵, “Jurnal iptek,” *3D Virtual Prototyp. Improv. Phase Work. Facil. Des. A Case Study CV. XYZ*, vol. Vol.25 No., p. 70, 2021, doi: 10.31284/j.iptek.2021.v25i1.1164.

Conflict of Interest Statement:

The author declares that the research was conducted in the absence of any commercial or financial relationships that could be construed as a potential conflict of interest.

ORIGINALITY REPORT

8%

SIMILARITY INDEX

9%

INTERNET SOURCES

7%

PUBLICATIONS

5%

STUDENT PAPERS

PRIMARY SOURCES

1	Submitted to Universitas Muhammadiyah Sidoarjo Student Paper	3%
2	123dok.com Internet Source	2%
3	qdoc.tips Internet Source	1%
4	www.researchgate.net Internet Source	1%
5	ejurnal.umri.ac.id Internet Source	1%

Exclude quotes On

Exclude bibliography On

Exclude matches < 1%