

# PERANCANGAN SISTEM INFORMASI MANAJEMEN KEUANGAN BERBASIS WEBSITE DENGAN METODE EXTREME PROGRAMMING

Oleh :

Vilary Aldino Egrea

221080200107

Program Studi Informatika

Universitas Muhammadiyah Sidoarjo

2025



# Latar Belakang

1. Pentingnya pengelolaan keuangan di lembaga pendidikan. Namun, kenyataannya di lapangan, seperti di TK, proses ini masih banyak dilakukan secara manual. Proses manual ini memiliki banyak risiko, seperti kesalahan pencatatan dan keterlambatan pelaporan.
2. Kondisi ini juga terjadi di TK Aisyiyah 6 Candi, di mana semua pencatatan masih manual. Hal ini menyulitkan sekolah. Namun, yang menjadi poin kritis di penelitian ini adalah, TK Aisyiyah 6 Candi pernah mencoba menggunakan sistem sebelumnya, namun gagal diadopsi
3. Setelah saya teliti lebih lanjut, akar masalah kegagalan tersebut bukan karena fiturnya tidak lengkap, tapi karena sistemnya sulit digunakan oleh staf yang non-teknis. Ini adalah masalah user-friendliness. Oleh karena itu, tantangan penelitian ini bukan hanya 'membuat sistem', tapi 'membuat sistem yang pasti dipakai dan mudah diadopsi'.
4. Untuk menjawab tantangan tersebut, saya mengusulkan 'Perancangan Sistem Informasi Keuangan Berbasis Web'. Dan untuk memastikan sistem ini mudah digunakan, saya memilih Metode Extreme Programming (XP). Saya memilih XP karena metode ini paling menekankan kolaborasi intensif dengan pengguna. Dengan XP, staf TK akan terlibat langsung dalam proses pengembangan, memberikan feedback secara terus-menerus, sehingga sistem yang dihasilkan benar-benar sesuai dengan kebutuhan dan kenyamanan mereka.

# Rumusan Masalah

Bagaimana merancang sistem informasi keuangan berbasis web yang mudah dipahami dan digunakan di TK Aisyiyah 6 Candi menggunakan metode Extreme Programming (XP)?

# Tujuan

Tujuan yang ingin dicapai dari penelitian ini adalah untuk merancang sistem informasi keuangan berbasis web yang mudah dipahami dan digunakan di TK Aisyiyah 6 Candi, dengan menerapkan metode Extreme Programming (XP) untuk memastikan sistem yang dihasilkan fungsional, adaptif, dan berhasil diadopsi oleh pengguna.

# Batasan Masalah

1. Sistem informasi keuangan yang dirancang akan berfokus pada fitur-fitur inti pengelolaan keuangan dasar, meliputi pencatatan transaksi pemasukan seperti SPP dan uang pangkal, pencatatan transaksi pengeluaran untuk gaji, serta penyediaan laporan keuangan sederhana berupa laporan arus kas bulanan dan ringkasan saldo.
2. Pengguna sistem ini dibatasi pada pihak administrasi atau bendahara di TK Aisyiyah 6 Candi.
3. Penelitian ini tidak akan membahas integrasi sistem dengan platform keuangan eksternal lainnya (misalnya perbankan atau sistem penggajian eksternal).
4. Penelitian ini tidak membahas jurnal pembukuan akuntansi.

# Penelitian Terdahulu

| Judul dan Nama Peneliti   | Hasil Penelitian   |
|---|--|
| Perancangan Pembayaran Spp Muhammadiyah 4 Jakarta Berbasis Web Menggunakan Metode Waterfall (A. Fikri and L. Susanti, 2025) | Trasformasi system pembayaran SPP dari manual ke digital berbasis web berhasil mengatasi masalah seperti kesalahan pencatatan, keterlambatan laporan dan kesulitan akses informasi. Sistem baru yang otomatis, terintegrasi, dan real-time ini terbukti meningkatkan efisiensi, akurasi data, dan transparansi, yang berdampak positif pada kepercayaan orang tua.   |
| Efektivitas Pembayaran SPP Digital Terhadap Peningkatan Pelayanan Administrasi Sekolah (Putri Nur Amaliya et al., 2025)     | Pembayaran SPP digital meningkatkan efisiensi dan transparansi administrasi sekolah dengan memudahkan transaksi online kapan saja dan di mana saja, mengurangi kesalahan pencatatan, serta memberikan kemudahan bagi orang tua dan staf sekolah melalui sistem terintegrasi berbasis web. Sistem ini juga menyederhanakan pengelolaan keuangan dan mempercepat proses administrasi, meski masih ada tantangan seperti koneksi internet dan kebutuhan pelatihan staf. |

# Analisis GAP

## 1. Celah Metodologi

Penelitian Terdahulu: Cenderung menggunakan metode kaku (seperti Waterfall atau RAD) yang tidak fleksibel terhadap perubahan kebutuhan pengguna di sekolah.

Penelitian Ini: Menggunakan Extreme Programming (XP), sebuah metode Agile yang berfokus pada adaptabilitas dan komunikasi intensif dengan pengguna (pihak sekolah).

## 2. Celah Fungsionalitas

Penelitian Terdahulu: Fokus pada sistem eksternal untuk Orang Tua (misal: pembayaran SPP, pendaftaran siswa).

Penelitian Ini: Fokus pada Administrasi Keuangan Internal untuk Pihak Sekolah (mengatasi pencatatan keuangan siswa yang manual) dan mengtransparansikan laporan pembayaran siswa kepada orang tua.

# Metodologi Penelitian

- **Metode Extreme Programming (XP)**

*Extreme Programming* merupakan model perancangan perangkat lunak dengan menyederhanakan beberapa tahap. Perancangan sistem menjadi lebih adaptif, efisien, juga fleksibel

- **Tahapan Penelitian**

Planning : Wawancara mendalam dengan staf atau bendahara.

Design : Mendesain solusi paing efektif untuk memenuhi kebutuhan pengguna.

Coding : merancang perangkat lunak berdasarkan desain.

Testing : memastikan sistem berfungsi dengan baik.

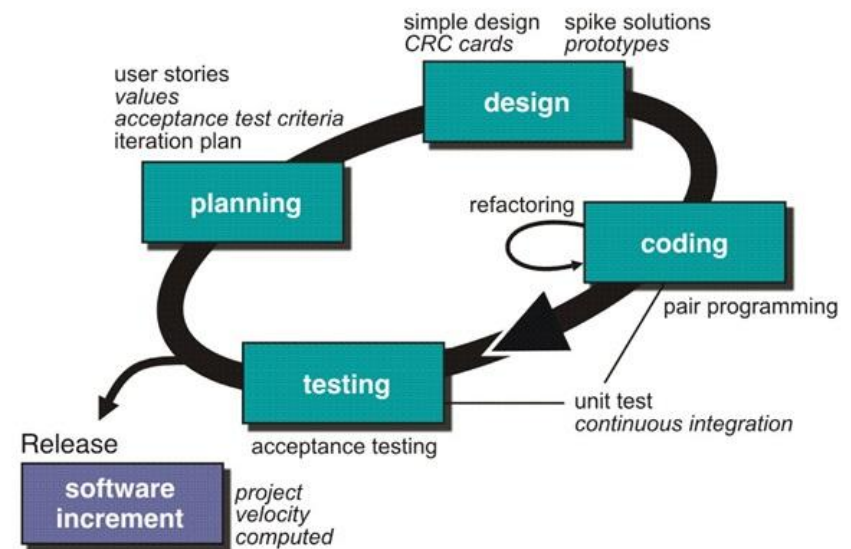

# Analisis Kebutuhan

## Observasi dan Wawancara

- Wawancara sebagai salah satu metode pengumpulan data primer dengan dilaksanakan melalui komunikasi verbal dengan tujuan untuk memperoleh informasi terkait kebutuhan sistem.
- Studi dokumen sebagai metode pengumpulan data melalui metode menganalisis dokumen-dokumen secara relevan. Dalam penelitian ini, studi dokumen dilaksanakan untuk meninjau dokumen-dokumen keuangan yang tersedia.

# Flowchart

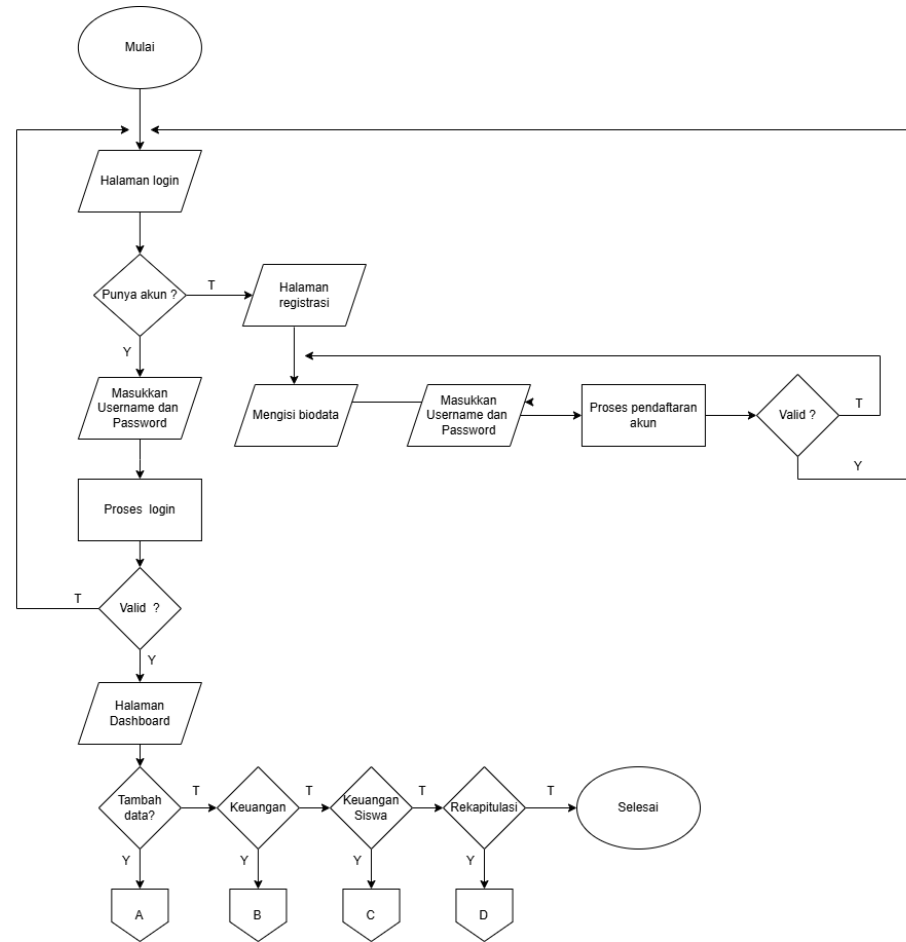

Gambar 1. Flowchart login dan registrasi admin.

# Flowchart

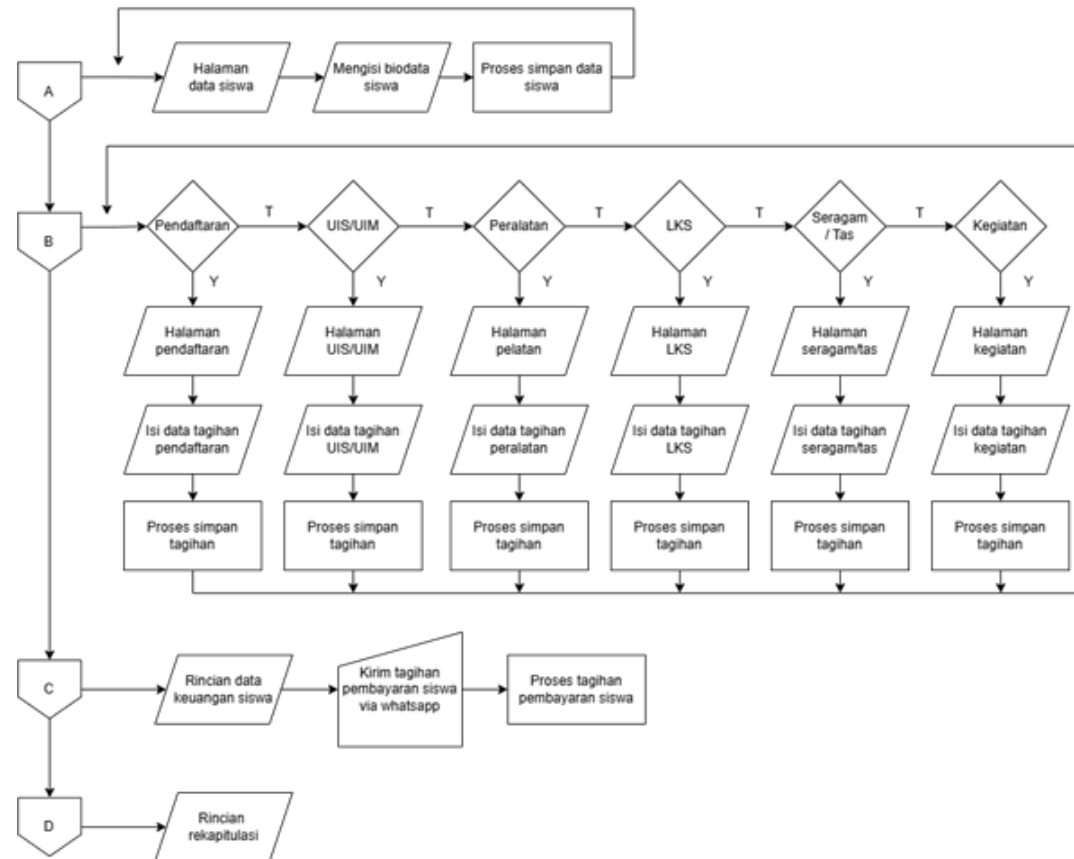

Gambar 2. Flowchart pengelolaan tagihan siswa.

# Analisis Desain Sistem

## Relasi antar tabel

Gambaran relasi antar tabel dimanfaatkan dalam memperjelas relasi antar entitas satu terhadap entitas lainnya memanfaatkan primary key dengan foreign key.

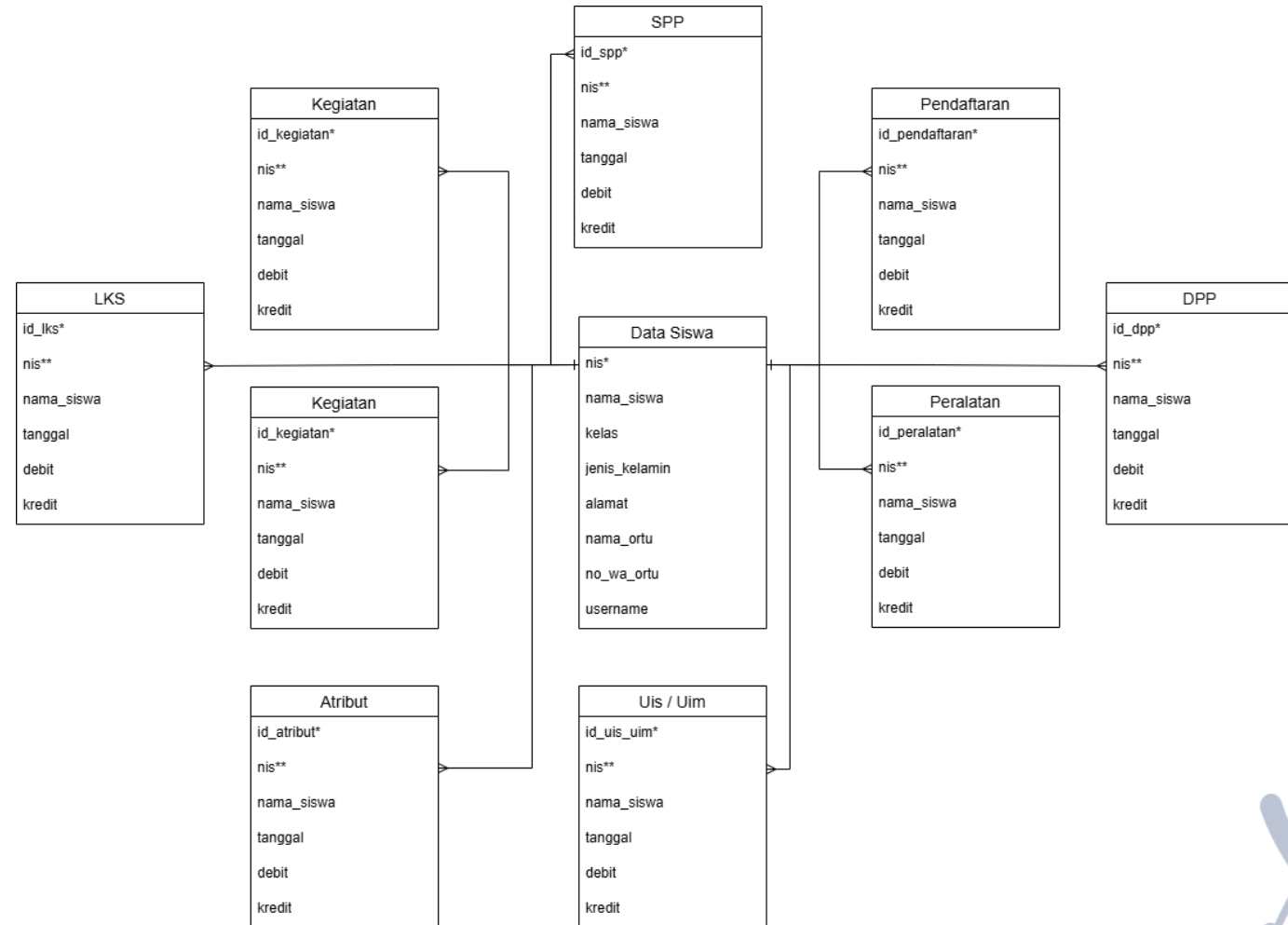

# Analisis Desain Sistem

## Use case diagram

Diagram tersebut menyajikan pengguna maupun aktor berinteraksi dengan sistem untuk mencapai tujuan tertentu.

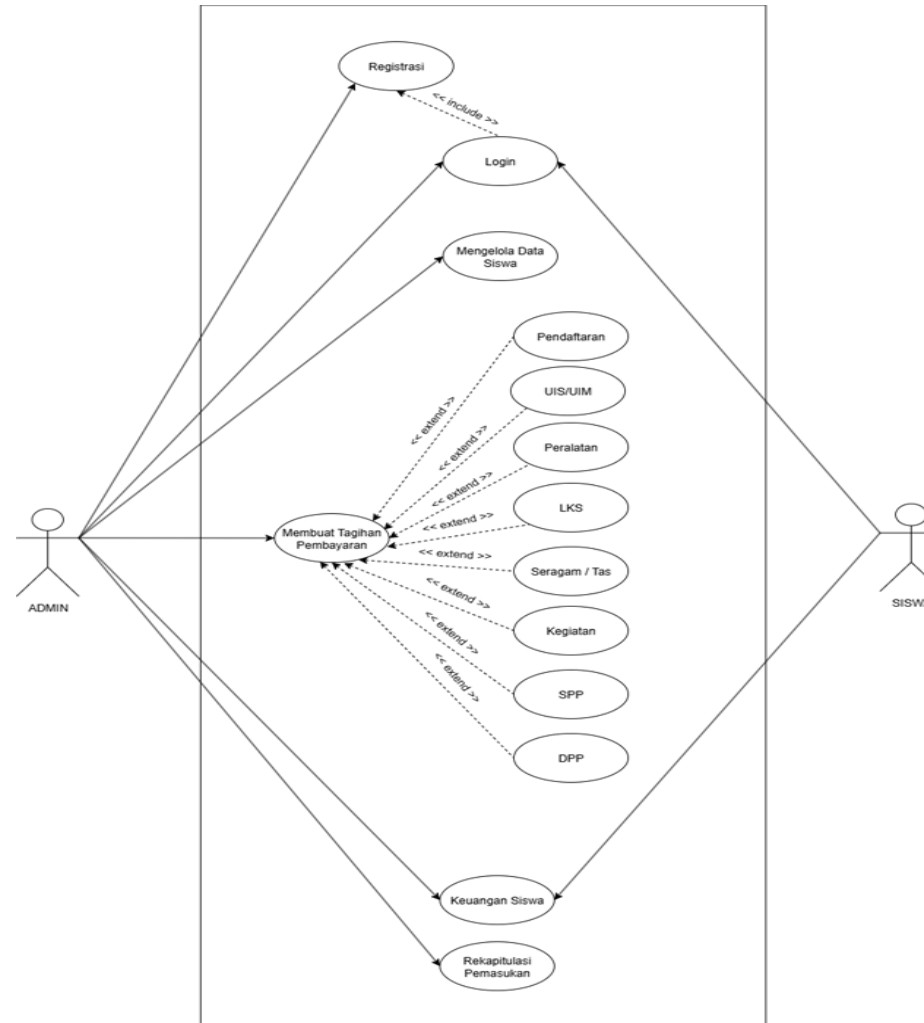

# Analisis Desain Sistem

## Sequence diagram

Diagram ini fokus pada aliran pesan (kirim/terima) untuk menggambarkan alur kerja, komunikasi antar komponen, dan memastikan urutan kejadian yang tepat untuk mencapai hasil yang diharapkan.

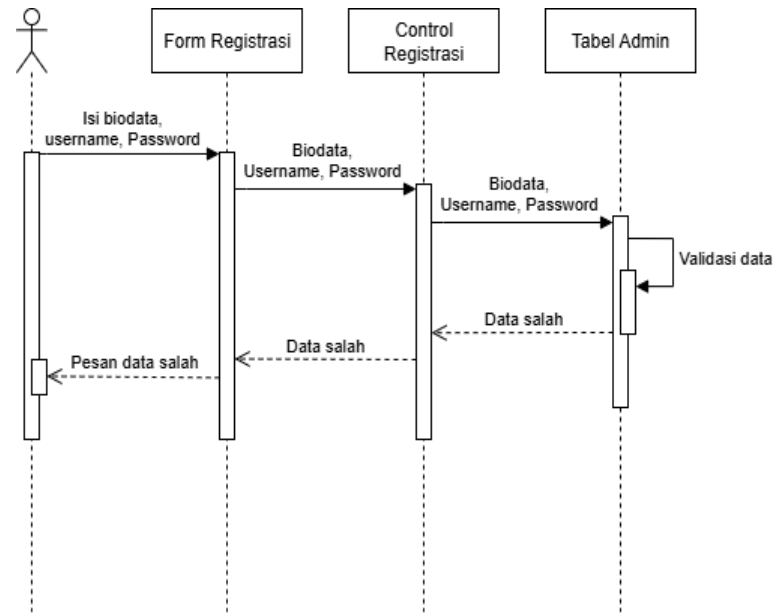

Gambar sequence diagram registrasi.

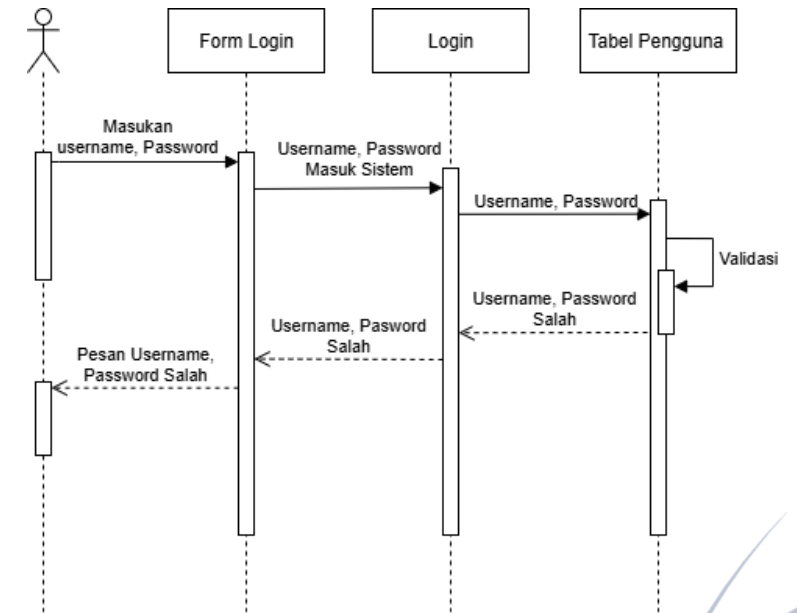

Gambar sequence diagram login.

# Analisis Desain Sistem

## Sequence diagram

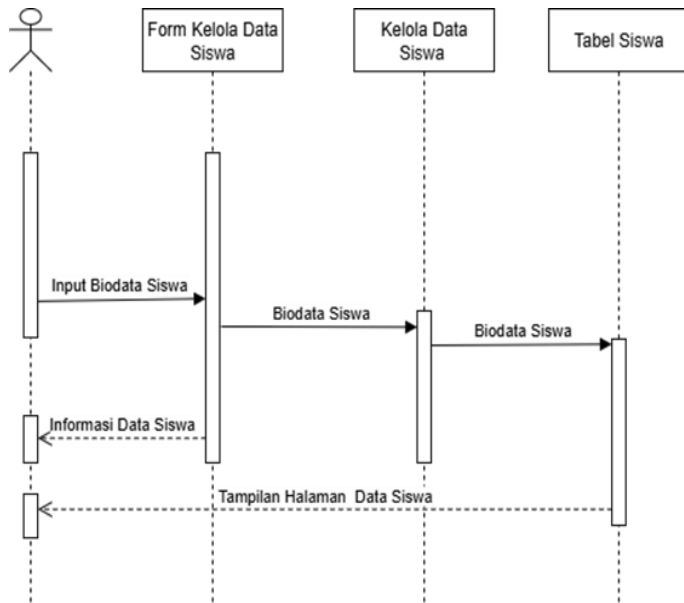

Gambar sequence diagram Kelola data siswa.

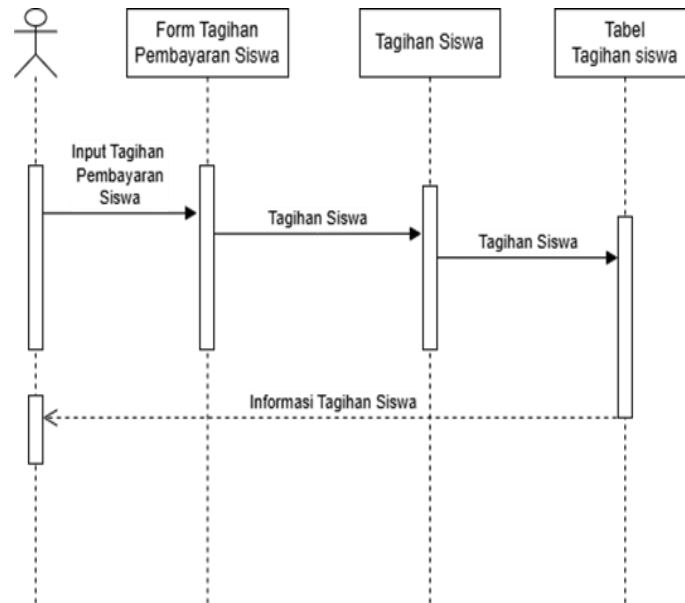

Gambar sequence diagram tagihan pembayaran siswa.

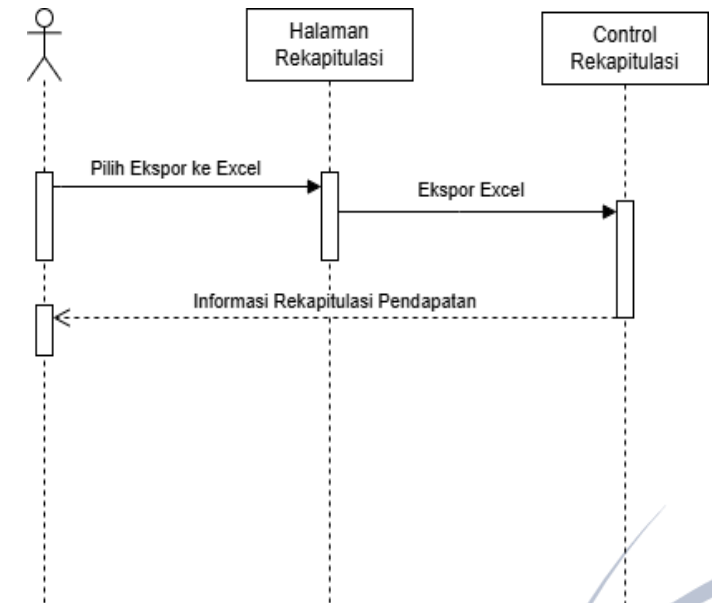

Gambar sequence diagram rekapitulasi pendapatan

# Analisis Desain Sistem

## Activity diagram

Activity Diagram adalah alat visual yang menunjukkan bagaimana aktivitas atau tindakan dalam sebuah sistem saling berhubungan dan berurutan dari awal sampai akhir proses.

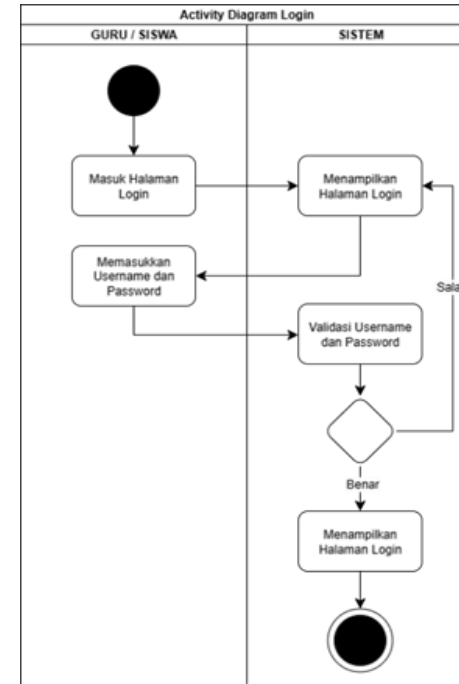

Gambar activity diagram login.

# Analisis Desain Sistem

## Activity diagram

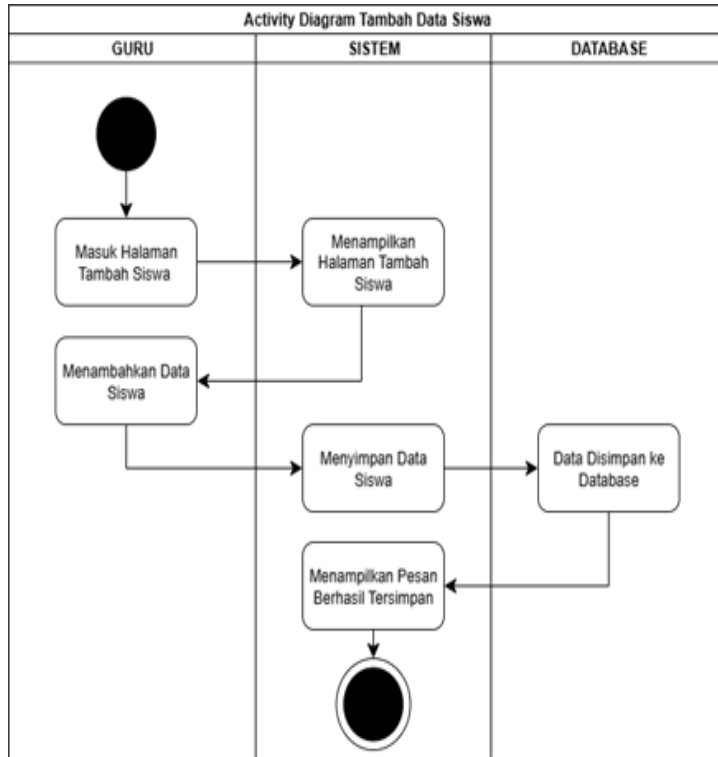

Gambar activity diagram data siswa.

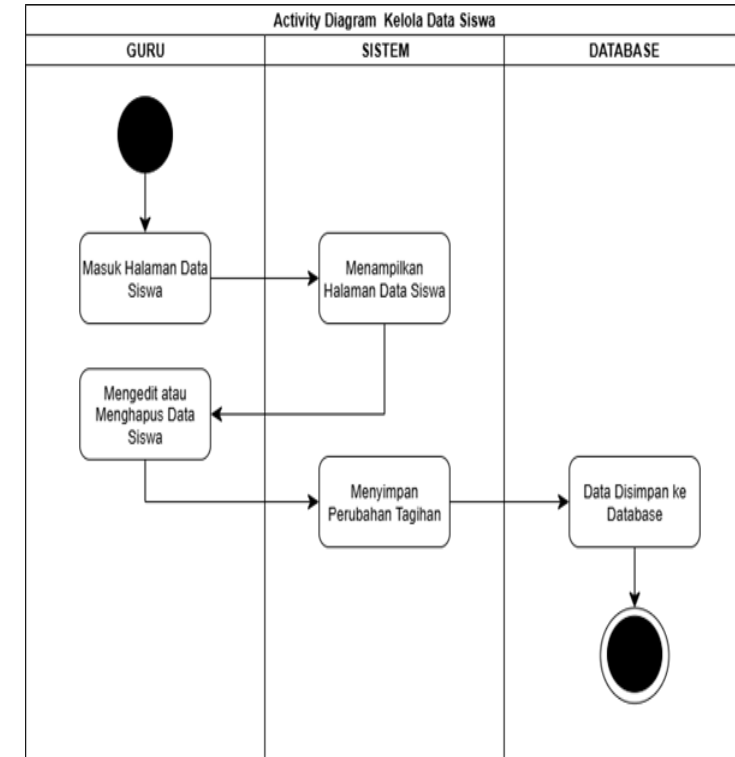

Gambar activity diagram Kelola data siswa.

# Analisis Desain Sistem

## Activity diagram

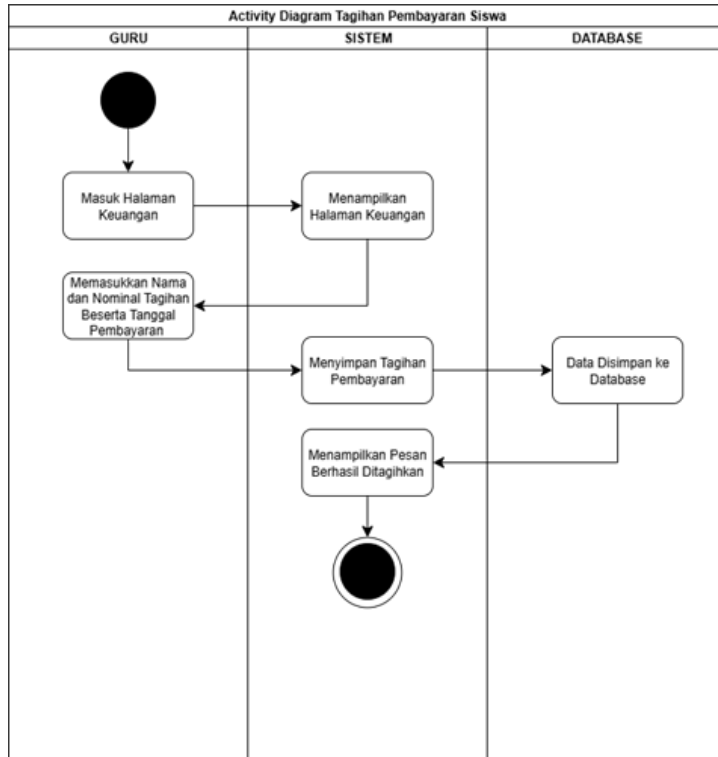

Gambar activity diagram tagihan pembayaran siswa.

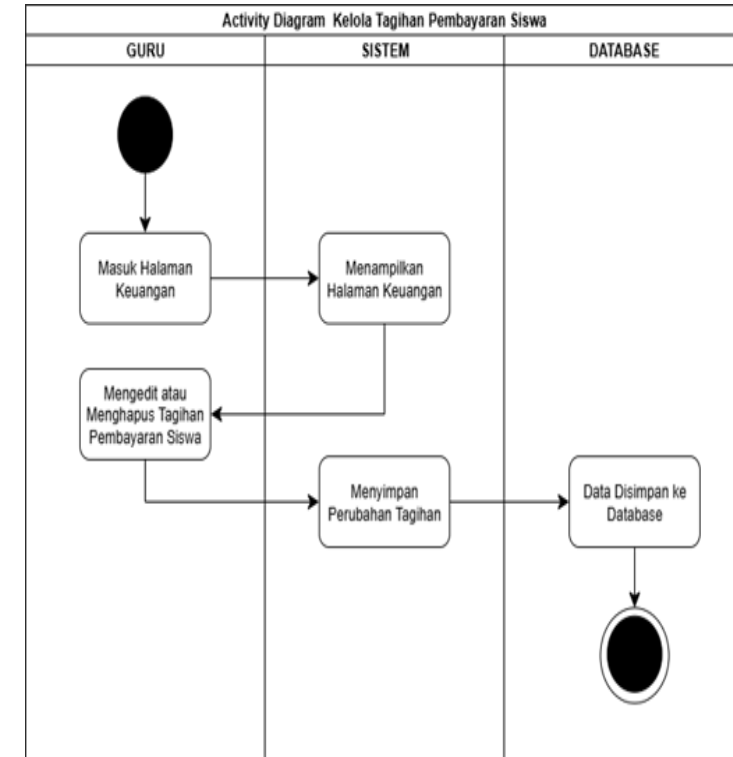

Gambar activity diagram Kelola tagihan siswa.

# Pengujian

## Tahap Pengujian Sistem

- PHP 8
- Framework Codeigniter 4

## Tahap Pengujian Sistem

Dalam tahap pengujian ini menggunakan metode blackbox testing untuk memastikan fungsionalitas sistem sesuai dengan spesifikasi yang ditetapkan. Pengujian ini akan difokuskan pada validasi input dan output tanpa memeriksa kode internal, dengan tujuan mengidentifikasi dan memperbaiki bug atau kesalahan fungsionalitas yang mungkin terjadi

# Pengujian

| No | Fitur yang Diuji     | Skenario Pengujian   | Hasil yang Diharapkan  | Hasil Pengujian |
|----|----------------------|--|--|-----------------|
| 1  | Login                | Input <i>username</i> dan <i>password</i> yang valid                                 | Sistem mengarahkan ke halaman utama sesuai kelas yang pengguna.                                | Sukses          |
| 2  | Kelola Data Siswa    | Menambahkan data siswa baru melalui fitur "Tambah Data".                             | Data tersimpan dengan benar dan muncul pada tabel identitas siswa.                             | Sukses          |
| 3  | Tagihan Pendaftaran  | Menginput nilai debet (pembayaran) pada tagihan siswa.                               | Saldo otomatis terhitung dan status pembayaran diperbarui.                                     | Sukses          |
| 4  | Tagihan SPP          | Penyaringan data menggunakan parameter bulan dan tahun tertentu.                     | Antarmuka hanya menyajikan riwayat transaksi yang sesuai dengan periode pilihan pengguna.      | Sukses          |
| 5  | Rekan Keuangan       | Penghapusan salah satu entitas data pada catatan transaksi finansial.                | Data terhapus secara permanen dan kalkulasi saldo akhir melakukan penyesuaian otomatis.        | Sukses          |
| 6  | Gaji Guru            | Eksekusi tombol "Cetak Tanda Terima" pada entri honorarium tenaga pendidik.          | Perangkat lunak menerbitkan dokumen bukti pembayaran yang siap diproses ke media cetak.        | Sukses          |
| 7  | Notifikasi WA        | Aktivasi pengiriman tagihan melalui menu rekapitulasi pembayaran.                    | Pesan rincian tunggakan diterima oleh nomor Whats.App orang tua siswa secara tepat sasaran.    | Sukses          |
| 8  | Laporan Akhir        | Pemanfaatan fungsi "Cetak PDF" pada ringkasan laporan keuangan global.               | Dokumentasi laporan laba rugi berhasil dikonversi ke format PDF dengan kalkulasi yang akurat.  | Sukses          |
| 9  | Laporan Pengeluaran  | Pencatatan biaya operasional (seperti tagihan listrik atau pengadaan ATK).           | Transaksi terdokumentasi pada kolom kredit dan saldo kas berkurang secara otomatis.            | Sukses          |
| 10 | Biaya Operasional    | Klasifikasi pengeluaran berdasarkan kategori tertentu (misalnya Peralatan atau LKS). | Sistem menyajikan detail pembelanjaan operasional secara spesifik sesuai kategori yang dicari. | Sukses          |
| 11 | Cetak Laporan Keluar | Penekanan tombol cetak pada antarmuka manajemen pengeluaran.                         | Tersedianya dokumen fisik atau berkas PDF yang merinci seluruh riwayat belanja sekolah.        | Sukses          |

# Hasil dan Pembahasan

Login / Masuk

The screenshot shows a web browser window with the URL `sks-aisyiyah.aslabinf.my.id/index.php`. The page content includes:

- Header: **PG TK AISYIYAH 6 CANDI**
- System Name: **Sistem Manajemen Keuangan Siswa**
- Location: **TK Aisyiyah 6 Candi**
- Copyright: © 2026 All Rights Reserved
- Greeting: **Selamat Datang** (Welcome)
- Instruction: Silakan login dengan akun Anda (Please login with your account)
- Input Fields: **NISN / Username** and **Password**
- Button: **Masuk Sekarang** (Login Now)
- Link: [Lupa password? Hubungi Administrator](#) (Forgot password? Contact Administrator)

# Hasil

## Dashboard User

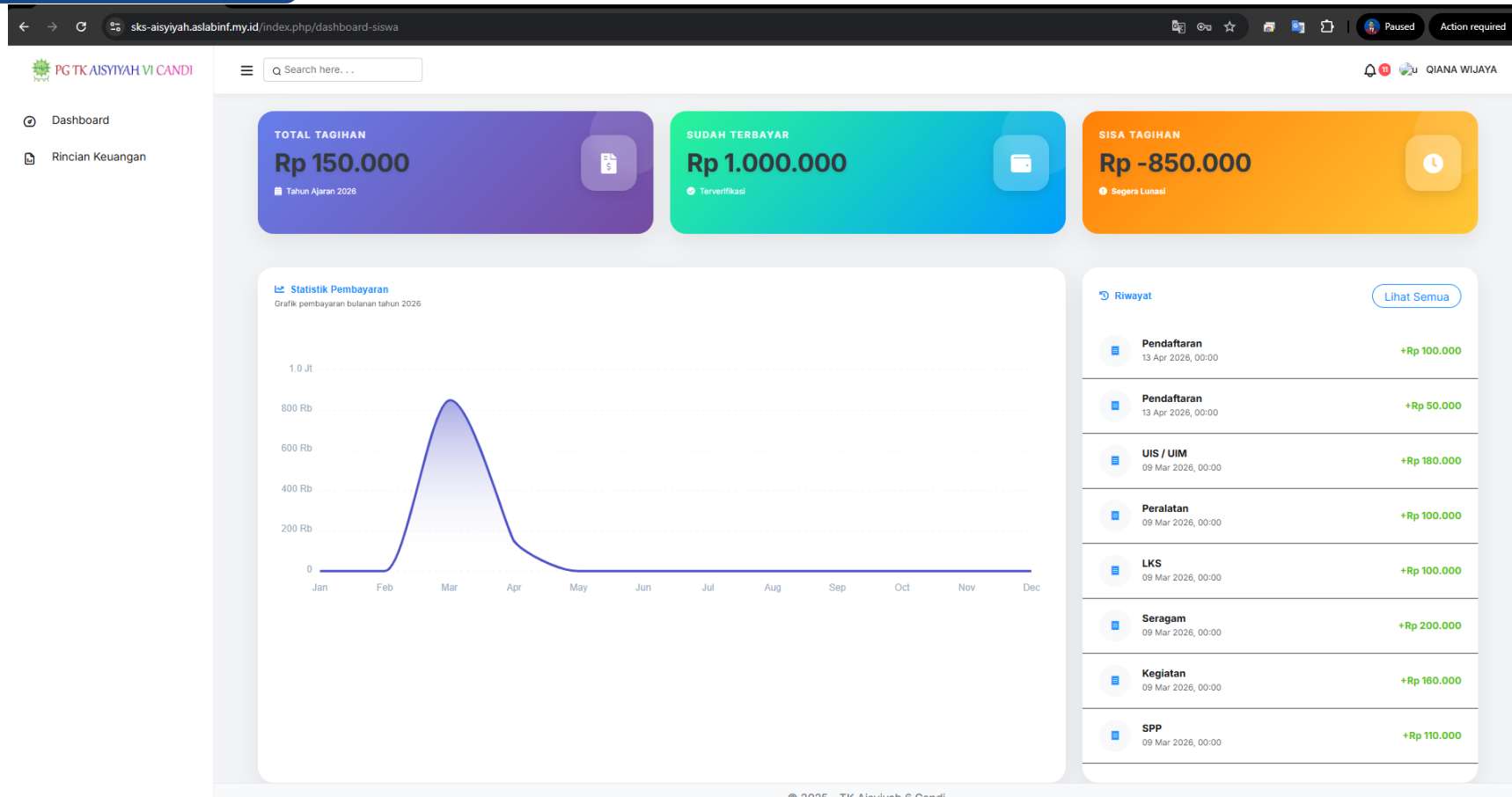

# Hasil

## Rincian Keuangan Siswa

PG TK AISYIAH VI CANDI

Dashboard

Rincian Keuangan

Rincian Keuangan

Home > Rincian Keuangan

Tagihan Saya ← Kembali

| KATEGORI PEMBAYARAN  | JUMLAH TAGIHAN     | STATUS | AKSI |
|----------------------|--------------------|--------|------|
| Uang Pendaftaran     | Rp 0               | Lunas  | ✓    |
| UIS / UIM            | Rp -180.000        | Lunas  | ✓    |
| Peralatan            | Rp -100.000        | Lunas  | ✓    |
| LKS                  | Rp -100.000        | Lunas  | ✓    |
| Seragam & Tas        | Rp -200.000        | Lunas  | ✓    |
| Kegiatan             | Rp -160.000        | Lunas  | ✓    |
| SPP                  | Rp -110.000        | Lunas  | ✓    |
| DPP                  | Rp 0               | Lunas  | ✓    |
| <b>TOTAL TAGIHAN</b> | <b>Rp -850.000</b> |        |      |

# Hasil

## Dashboard Admin

The screenshot displays the Admin Dashboard for PG TK AISYIAH VI CANDI. The interface includes a sidebar menu on the left with categories like 'Data Master', 'Data Siswa', 'Pengeluaran', and 'Manajemen User'. The main content area features several key performance indicators (KPIs) and reports:

- Total Siswa:** 7 (Aktif Tahun Ini ↑)
- Total Transaksi:** 59 (Data Masuk ✓)
- Total Piutang (Belum Lunas):** Rp-6.250.000 (Total Tagihan - Total Bayar ⓘ)
- Total Pendapatan (Uang Masuk):** Rp 6.550.000 (Dari Pembayaran Siswa)
- Total Pengeluaran:** Rp 250.000 (Gaji: 0 | Ops: 250.000)
- Saldo Bersih (Laba/Rugi):** Rp 6.300.000 (Pendapatan - Pengeluaran)

Additional features include a search bar, a user profile for 'Kepala Sekolah', a 'Cetak Laporan Keuangan' button, and a 'Cetak Laporan Lengkap' button. The dashboard also shows a 'Laporan Keuangan Sekolah (Laba/Rugi)' section and a 'Laporan Pemasukan & Pengeluaran' section with a 'Statistik Tahun Ini' chart.

# Hasil

## Halaman Tagihan dan Pembayaran





















PG TK AISYIAH VI CANDI

Dashboard

Home > Pendaftaran

--- Pilih Bulan --- -- Pilih Tahun --- Filter **Buat Tagihan** **Input Pembayaran** **Import Excel**

Keterangan: Debet = Pemasukan, Kredit = Tagihan

| NO    | TANGGAL     | NAMA SISWA               | DEBIT   | KREDIT  | AKSI  |
|-------|-------------|--------------------------|---------|---------|---|
| 1     | 09 Mar 2026 | SUMAYYAH HILYA SHOLHAH   | 150.000 | 0       |       |
| 2     | 09 Mar 2026 | ELVITA ZIVANA ARIVIANDI  | 150.000 | 0       |       |
| 3     | 09 Mar 2026 | ZHAFRAN AKMALUZ ZUHAIR   | 150.000 | 0       |       |
| 4     | 09 Mar 2026 | SHEKA YARA LADUNA TASNIM | 0       | 0       |       |
| 5     | 09 Mar 2026 | MAUZA ARKANTARA          | 0       | 0       |       |
| 6     | 09 Mar 2026 | SAVINA ALFARIZKIA        | 0       | 0       |       |
| 7     | 13 Apr 2026 | QIANA WIJAYA             | 0       | 150.000 |       |
| 8     | 13 Apr 2026 | QIANA WIJAYA             | 100.000 | 0       |   |
| 9     | 13 Apr 2026 | QIANA WIJAYA             | 50.000  | 0       |   |
| 10    | 24 Apr 2026 | MAUZA ARKANTARA          | 0       | 150.000 |   |
| TOTAL |             |                          | 600.000 | 300.000 |   |

Data Master

- Keuangan
- Pendaftaran
- UIS / UIM
- Peralatan
- LKS
- Seragam / Tas
- Kegiatan
- SPP
- DPP

Laporan Keuangan >

- Keuangan Siswa
- Rekapitulasi
- Cetak Laporan

Data Siswa

- Data Siswa

Pengelolaan















PG TK AISYIAH VI CANDI

Dashboard

Home > SPP

--- Pilih Bulan --- -- Pilih Tahun --- Filter **Buat Tagihan** **Input Pembayaran** **Import Excel** **Rekap SPP** **Rekap Siswa**

Keterangan: Debet = Pemasukan, Kredit = Tagihan

| NO    | TANGGAL     | NAMA SISWA               | KELAS | DEBIT   | KREDIT | AKSI  |
|-------|-------------|--------------------------|-------|---------|--------|---|
| 1     | 09 Mar 2026 | ELVITA ZIVANA ARIVIANDI  | KB    | 110.000 | 0      |   |
| 2     | 09 Mar 2026 | MAUZA ARKANTARA          | KB    | 110.000 | 0      |   |
| 3     | 09 Mar 2026 | QIANA WIJAYA             | KB    | 110.000 | 0      |   |
| 4     | 09 Mar 2026 | SAVINA ALFARIZKIA        | KB    | 110.000 | 0      |   |
| 5     | 09 Mar 2026 | SHEKA YARA LADUNA TASNIM | KB    | 110.000 | 0      |   |
| 6     | 09 Mar 2026 | SUMAYYAH HILYA SHOLHAH   | KB    | 110.000 | 0      |   |
| 7     | 09 Mar 2026 | ZHAFRAN AKMALUZ ZUHAIR   | KB    | 110.000 | 0      |   |
| TOTAL |             |                          |       | 770.000 | 0      |   |

Data Master

- Keuangan
- Pendaftaran
- UIS / UIM
- Peralatan
- LKS
- Seragam / Tas
- Kegiatan
- SPP
- DPP

Laporan Keuangan >

- Keuangan Siswa
- Rekapitulasi
- Cetak Laporan

Data Siswa

# Hasil

## Laporan Keuangan



Dashboard

Data Master

Keuangan

Laporan Keuangan

Keuangan Siswa

Rekapitulasi

Cetak Laporan

Data Siswa

Search here...



Kepala Sekolah

### LAPORAN PERALATAN

Home > Laporan Peralatan

-- Pilih Bulan -- -- Pilih Tahun -- Filter Tambah data

Keterangan: Debet = Pemasukan, Kredit = Pengeluaran

| NO    | TANGGAL     | KETERANGAN             | DEBIT | KREDIT  | AKSI  |
|-------|-------------|------------------------|-------|---------|---|
| 1     | 21 Apr 2026 | Bayar tagihan internet | 0     | 250.000 |   |
| TOTAL |             |                        | 0     | 250,000 |   |

# Hasil

## Keuangan Siswa Keseluruhan

PG TK AISYIAH VI CANDI

Dashboard

Data Master

Keuangan

Laporan Keuangan

Keuangan Siswa

Rekapitulasi

Cetak Laporan

Data Siswa

Data Siswa

Pengeluaran

Pengeluaran

Slip Gaji Guru

Manajemen User

Kelola Admin

Search here...







Keapa Sekolah

KEUANGAN SISWA

Home > Keuangan Siswa

-- Pilih Bulan -- -- Pilih Tahun -- Filter

Keterangan: Debet = Pemasukan, Kredit = Tagihan

| NAMA                      | RINCIAN     |          |           |     |             |          |     |     | TOTAL   | STATUS            | AKSI  |
|---------------------------|-------------|----------|-----------|-----|-------------|----------|-----|-----|---------|-------------------|---|
|                           | PENDAFTARAN | UIS/UIIM | PERALATAN | LKS | SERAGAM/TAS | KEGIATAN | SPP | DPP |         |                   |   |
| QIANA WIJAYA              | 0           | -        | -         | -   | -           | -        | -   | -   | 0       | Lunas             |          |
| SHEIKA YARA LADUNA TASNIM | -           | -        | -         | -   | -           | -        | -   | -   | -       | Tidak ada tagihan |          |
| ZHAFRAN AKMALUZ ZUHAIR    | -           | -        | -         | -   | -           | -        | -   | -   | -       | Tidak ada tagihan |          |
| MAUZA ARKANTARA           | 150.000     | -        | -         | -   | -           | -        | -   | -   | 150.000 | Belum Lunas       |          |
| SAVINA ALFARIZKIA         | -           | -        | -         | -   | -           | -        | -   | -   | -       | Tidak ada tagihan |    |
| ELVITA ZIVANA ARIVIANDI   | -           | -        | -         | -   | -           | -        | -   | -   | -       | Tidak ada tagihan |    |
| SUMAYYAH HILYA SHOLIHAH   | -           | -        | -         | -   | -           | -        | -   | -   | -       | Tidak ada tagihan |    |

< 1 >

# Hasil

## Rekapitulasi

PG TK AISIYIAH VI CANDI

REKAPITULASI  
Home > Rekapitulasi

-- Pilih Bulan -- -- Pilih Tahun -- [Filter](#) [Export Excel](#) [Cetak PDF](#)

Keterangan: Debet = Pemasukan, Kredit = Pengeluaran

| NO      | KETERANGAN    | PEMASUKAN (DEBET) | PENGELUARAN (KREDIT) | SALDO           |
|---------|---------------|-------------------|----------------------|-----------------|
| 1       | Pendaftaran   | Rp. 0             | -                    | Rp. 0           |
| 2       | UIS / UIM     | Rp. 0             | -                    | Rp. 0           |
| 3       | Peralatan     | Rp. 0             | Rp. 250.000          | Rp. -250.000    |
| 4       | LKS           | Rp. 0             | -                    | Rp. 0           |
| 5       | Seragam / Tas | Rp. 0             | -                    | Rp. 0           |
| 6       | DPP           | Rp. 0             | -                    | Rp. 0           |
| 7       | Kegiatan      | Rp. 0             | -                    | Rp. 0           |
| 8       | SPP           | Rp. 0             | -                    | Rp. 0           |
| TOTAL : |               | Rp. 0,00          | Rp. 250.000          | Rp. -250.000,00 |

« 1 »

© 2025 - TK Aisyiyah 6 Candi.

# Hasil

## Cetak Laporan

The screenshot shows a web application interface for PG TK AISYIAH VI CANDI. The left sidebar contains a navigation menu with the following items: Dashboard, Data Master, Keuangan, Laporan Keuangan, Keuangan Siswa, Rekapitulasi, Cetak Laporan (highlighted), Data Siswa, and Data Siswa. The main content area is titled "Cetak Laporan Keuangan" and features a "Filter Laporan" dialog box. The dialog box has two dropdown menus: "Pilih Bulan" with "April" selected and "Pilih Tahun" with "2026" selected. Below the dropdowns is a blue button labeled "Cetak Laporan". The top right corner of the interface shows a search bar and a user profile icon labeled "Kepala Sekolah".

# Hasil

## Data Siswa



Dashboard

Data Master

Keuangan

Laporan Keuangan

Keuangan Siswa

Rekapitulasi

Cetak Laporan

Data Siswa

Data Siswa

Pengeluaran

Pengeluaran

Slip Gaji Guru

Manajemen User

Kelola Admin

Search here...

Kepala Sekolah

Data Siswa  
Home > Data Siswa

### DATA SISWA

-- Semua Tahun Akademik

Cari Nama Siswa...



Export CSV

Import Data

+ Tambah data

| NISN       | NAMA                      | NIK              | KELAS | JK | TANGGAL_LAHIR | ALAMAT   | HP             | DATA AYAH               | AKSI |
|------------|---------------------------|------------------|-------|----|---------------|--|----------------|-------------------------|------|
| 3213525587 | QIANA WIJAYA              | 3515066905210001 | KB    |    | 2021-05-29    | PERUM JADE SUDIMORO BLOK C2 NO. 02 SUDIMORO-TULANGAN             | 0821-3817-9945 | BAYU WIJAYANTO          |      |
| 3215285487 | SHEIKA YARA LADUNA TASNIM | 3317086607210002 | KB    |    | 2021-07-26    | KAHURIPAN NIRWANA BLOK CA3/ 38 SUMPOT                            | 0812-4991-9856 | MUHAMMAD ARIFIN         |      |
| 3216002749 | ZHAFRAN AKMALUZ ZUHAIR    | 3515062009210001 | KB    |    | 2021-09-20    | PERUM GRAND ORIENTAL 2 BLOK I NO.4, RT.05 RW. 07 GROGOL TULANGAN | 0813-4229-4440 | MOCH. FAUZAN            |      |
| 3216871455 | MAUZA ARKANTARA           | 3515072808210004 | KB    |    | 2021-08-28    | DURUNGBEDUG RT. 13 RW. 03 DURUNGBEDUG-CANDI                      | 0812-3439-3971 | TAUFIQ                  |      |
| 3217726445 | SAVINA ALFARIZKIA         | 3309226209210001 | KB    |    | 2021-09-22    | OMAH GROGOL INDAH B7 RT. 3 RW. 3 GROGOL-TULANGAN                 | 0856-4056-9417 | IQRO SAPUTRA            |      |
| 3224515460 | ELVITA ZIVANA ARIVIANDI   | 3578095008220001 | KB    |    | 2022-08-10    | PERUM STARFLOS BLOK A-22 BEDUGDOWO/ DURUNGBEDUG                  | 0822-3217-0788 | ZIPPO ARIVIANDI PRATAMA |      |
| 3226228061 | SUMAYYAH HILYA SHOLIHAH   | 3515165109210001 | KB    |    | 2021-09-11    | JL. KAPUK RT. 03 RW. 04 BENDO-GROGOL-TULANGAN                    | 0813-3010-4703 | ANAS MAL AKBAR          |      |

© 2025 - TK Aisyiah 6 Candi.



# Hasil

## Gaji Guru



Dashboard

Data Master

Keuangan

Laporan Keuangan

Keuangan Siswa

Rekapitulasi

Cetak Laporan

Data Siswa

Data Siswa

Search here...

Kepala Sekolah

GAJI GURU

Home > Gaji guru

+ Tambah Guru

Cetak Tanda Terima

| NAMA GURU         | JABATAN        | RINCIAN    |               |             |                  |               |           |         |             |         | JUMLAH KESELURUHAN | AKSI  |
|-------------------|----------------|------------|---------------|-------------|------------------|---------------|-----------|---------|-------------|---------|--------------------|---|
|                   |                | GAJI POKOK | TUNJ. JABATAN | TUNJ. WALAS | TUNJ. MASA KERJA | KESEJAHTERAAN | TRANSPORT | KINERJA | RAPAT & DLL | TAHFIDZ |                    |   |
| Retno Nur Hardani | Kepala sekolah | 200.000    | 60.000        | 50.000      | 30.000           | 60.000        | 60.000    | 70.000  | 0           | 100.000 | 630.000            |   |

# Hasil

## Biaya Operasional lain

PG TK AISYIYAH VI CANDI

Search here. . .

Kepala Sekolah

Dashboard

Data Master

Keuangan >

Laporan Keuangan >

Keuangan Siswa

Rekapitulasi



Cetak Laporan

Data Siswa

Data Siswa

### Data Pengeluaran Operasional

+ Tambah Data

| NO | TANGGAL    | KETERANGAN             | KATEGORI | JUMLAH     | AKSI  |
|----|------------|------------------------|----------|------------|---|
| 1  | 20/04/2026 | Bayar tagihan internet | Lainnya  | Rp 250.000 |   |

# Hasil

## Manajemen Admin

The screenshot displays the Admin Management interface for PG TK AISIYAH VI CANDI. The page title is "Manajemen Admin" and the breadcrumb is "Dashboard > Kelola Admin". A search bar is located at the top left, and a notification bell and "Kepala Sekolah" link are at the top right. The left sidebar contains a navigation menu with items: Dashboard, Data Master, Keuangan, Laporan Keuangan, Keuangan Siswa, Rekapitulasi, Cetak Laporan, Data Siswa, and Pengeluaran. The main content area shows a table titled "Daftar Admin" with a "+ Tambah Admin" button. The table has columns for NO, NAMA, USERNAME, and AKSI. Two administrators are listed: Kepala Sekolah (admin) and Rastia Nurmalah (rastia\_).

| NO | NAMA            | USERNAME | AKSI                                       |
|----|-----------------|----------|--|
| 1  | Kepala Sekolah  | admin    | <a href="#">Edit</a> <a href="#">Hapus</a> |
| 2  | Rastia Nurmalah | rastia_  | <a href="#">Edit</a> <a href="#">Hapus</a> |

# Kesimpulan

Penelitian ini berhasil mengimplementasikan sistem manajemen keuangan berbasis website di TK Aisyiyah 6 Candi menggunakan metode *Extreme Programming* (XP). Hasil pengujian *black-box* menunjukkan bahwa seluruh fungsi, mulai dari pengelolaan data siswa hingga laporan laba rugi, telah terdigitalisasi dengan baik dan berjalan sesuai spesifikasi pengguna. Sistem ini terbukti mengoptimalkan efisiensi kerja bendahara serta memperkuat transparansi melalui fitur notifikasi WhatsApp. Untuk pengembangan kedepan, disarankan adanya integrasi *payment gateway* perbankan dan penambahan modul inventaris sekolah yang lebih komprehensif guna mendukung tata kelola aset yang lebih mendalam.

# Referensi

Alif Fikri Ramadhan, Leni Susanti. 2025. “E-ISSN : 2988-1986 Kohesi : Jurnal Multidisiplin Saintek Volume 10 No 5 Tahun 2025 PERANCANGAN PEMBAYARAN SPP MUHAMMADIYAH 4 JAKARTA BERBASIS WEB MENGGUNAKAN METODE WATERFALL Program Studi Sistem Informasi , Fakultas Ilmu Komputer , Universitas Pamulang E.” 10(5).

Amallya, Putri Nur, Sri Anita Padang, Tri Gladis Sitompul, and Arista Putri Nabila. 2025. “Efektivitas Pembayaran SPP Digital Terhadap Peningkatan Pelayanan Administrasi Sekolah The Effectiveness of Digital Tuition Payments in Improving School Administration Services.” (November): 7954–59.

Aslindah, Andi, and Widyatmike Gede Mulawarman. 2022. “Membangun Masa Depan Melalui Manajemen Keuangan Pendidikan Yang Efektif.” Jurnal Ilmu Manajemen dan Pendidikan (JIMPIAN) 2(2): 65–74. doi:10.30872/jimpian.v2i2.2606.

Dilla, Raudhah Farah. 2020. “Manajemen Keuangan Pendidikan Anak Usia Dini Perspektif Wealth Management: Studi Di TK Ceria Demangan Baru Yogyakarta.” MANAGERIA: Jurnal Manajemen Pendidikan Islam 4(2): 353–71. doi:10.14421/manageria.2019.42-09.

Hajizah, Arsi. 2024. “Penerapan User Experience Dalam Permodelan Sistem Informasi Keuangan.” *Journal of Information Technology, Software Engineering and Computer Science (ITSECS)* 2(1): 1–11.

# Referensi

Nangge, Fransisko Xaveriano, Maria Adelvin Londa, and Anastasia Mude. 2025. “Sistem Informasi Pembayaran Keuangan Sekolah Berbasis Web Di Sekolah Dasar Katolik Santa Theresia Ende 3.” *Jsistek: Jurnal Sistem Informasi Dan Teknologi* 3(01): 47–55. doi:10.37478/jsistek.v3i01.4796.

Pangestu, Sophia Dia, and Ika Ratna Indra Astutik. 2024. “Rancangan Aplikasi Kasir Toko Kelontong Berbasis Website Menggunakan Metode Waterfall.” *JIPI (Jurnal Ilmiah Penelitian dan Pembelajaran Informatika)* 9(1): 125–35. doi:10.29100/jipi.v9i1.4311.

Purwaningsih, Dewi, and Nuraini Asriati. 2024. “Pengelolaan Keuangan Pendidikan Dalam Meningkatkan Efisiensi Dan Efektivitas Sumber Daya.” *Jurnal Pendidikan dan Pembelajaran Indonesia (JPPI)* 4(4): 1723–32. doi:10.53299/jppi.v4i4.757.

Setyasih, Dwi, Sugeng Santoso, Indah Wahyuni, Eka Fitri Rahayu, Program Studi, Teknik Informatika, Universitas Raharja, and Rapid Application Development. 2024. “Aplikasi Sistem Informasi Pencatatan Keuangan Berbasis Web Menggunakan Metode Rapid Application Development.” *ICIT Journal* 10(1): 71–82.

Sidiq, Sachrul, Fa’asya Vladimar Kasidin, Shafly Fawwaz Fadhlullah, and Wasis Haryono. 2025. “Implementasi Sistem Aplikasi Pembayaran Sekolah Dan Pendaftaran Siswa Berbasis Web Universitas Pamulang , Indonesia Implementasi Sistem Aplikasi Pembayaran Sekolah Dan Pendaftaran Siswa Berbasis Dan Efektivitas Administrasi Pendidikan . Selain Itu Impleme.” *Jurnal Sains dan Teknologi Informasi* 3(1): 28–36.

# Referensi

Syahputra, M. 2025. “Perancangan Sistem Informasi Pemesanan Tiket Berbasis Web.” RIGGS: Journal of Artificial Intelligence and Digital Business 4(2): 122–31. doi:10.31004/riggs.v4i2.466.

Wati, Sonia, Dheajeng Putri Alintang, Rika Amelia, Biempi Harbi Maharani, and Fathin Aqidatur Roviqoh. 2024. “Analisis Manajemen Keuangan Di Lembaga Tk Bina Anaprasa Nuris Jember.” Pernik 7(1): 34–42. doi:10.31851/pernik.v7i1.15560.

Wirawan, Ivan Kurnia, Agustina Srirahayu, and Sopingi Sopingi. 2024. “Rancang Bangun Sistem Informasi Keuangan Sekolah Berbabsis Website.” Jurnal Teknologi Dan Sistem Informasi Bisnis 6(4): 639–48. doi:10.47233/jteksis.v6i4.1455.

Wulandari, Kadek Rina, and Putu Eka Dianita Marvilianti Dewi. 2024. “Penerapan Sistem Informasi Akuntansi Dalam Meningkatkan Akuntabilitas Dan Transparansi Pengelolaan Keuangan Lembaga Pengelola Air Minum Tirta Manik Sari Desa Bebetin Kecamatan Sawan Kabupaten Buleleng.” JIMAT (Jurnal Ilmiah Mahasiswa Akuntansi) Undiksha 15(02): 282–91. doi:10.23887/jimat.v15i02.69210.

Yasmine Shalsabilla, Syafierra, Eka Dyar Wahyuni, and Nur Cahyo Wibowo. 2024. “Implementasi Blackbox Automation Testing Pada Aplikasi Donor Menggunakan Framework Stlc Dalam Lingkup Pengembangan Agile Scrum.” JATI (Jurnal Mahasiswa Teknik Informatika) 8(2): 2261–69. doi:10.36040/jati.v8i2.9465.

